

ООО «Глобал Индастри»

Проектирование и производство  
изделий для машиностроительной  
и нефтегазодобывающей отрасли

# КАТАЛОГ ПРОДУКЦИИ

2022 - 2023

[www.gi-ltd.ru](http://www.gi-ltd.ru)

e-mail: [info@gi-ltd.ru](mailto:info@gi-ltd.ru)

тел.: 8 800 600 50 92



## Запорная арматура

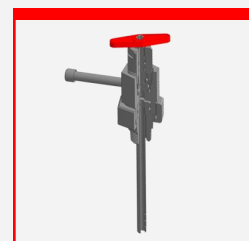
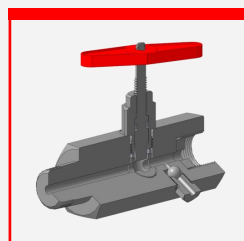
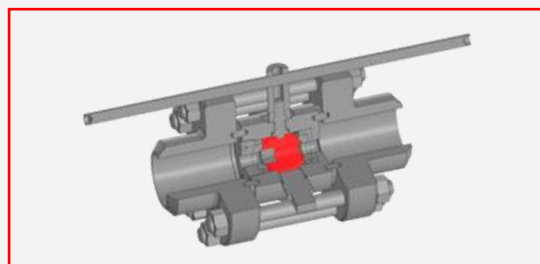
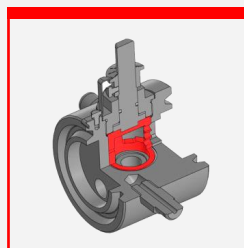

## Клапаны и нагнетатели смазки

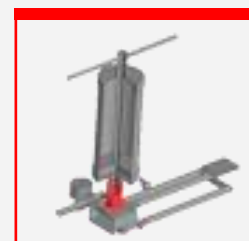



## О компании

ООО Глобал Индастри (GI, Ltd.) занимается проектированием и изготовлением высокотехнологичного, наукоемкого оборудования, а также изготовлением запасных частей и деталей.

Мы осуществляем постоянный поиск и аккумуляцию новых идей, научных разработок, технологических и конструкторских решений.

На базе этого, мы создаем изделия, имеющие наивысшие технические характеристики и ресурс работы.

### Колегов Сергей Алексеевич

Генеральный директор

**Основными направлениями деятельности** компании, является разработка и изготовление нефтегазового, нефтепромыслового оборудования, запорной и регулирующей арматуры и комплектующих к ней.

Мы также принимаем заказы на механическую обработку металла и изготовление изделий по чертежам заказчика.

Надеемся на взаимовыгодное сотрудничество.

С Уважением, Колегов Сергей Алексеевич.

Склад готовой продукции



Производственный цех



Отдел тех. контроля



<b>1. Кран шаровый со сменными штуцерами КШД</b>	
Кран шаровый со сменными штуцерами КШД 65x210 с КОФ	<a href="#">стр. 4</a>
Кран шаровый со сменными штуцерами КШД 65x210 без КОФ	<a href="#">стр. 6</a>
<b>2. Штуцер дискретный регулируемый</b>	
Штуцер дискретный регулируемый ШДР 65 x 210 с КОФ	<a href="#">стр. 7</a>
Штуцер дискретный регулируемый ШДР 65 x 210 без КОФ	<a href="#">стр. 9</a>
<b>3. Клапаны обратные КО</b>	
Клапан обратный КО1-65/26x14(21, 35)	<a href="#">стр. 11</a>
Клапан обратный КО2-65/26x14(21, 35)	<a href="#">стр. 13</a>
Клапан обратный регулируемый КО5 (КР.05-65/20x14)	<a href="#">стр. 15</a>
<b>4. Вентиль манометрический ВМ (под манометр)</b>	
Вентиль прямоточный манометрический ВПЭМ 5×350	<a href="#">стр. 17</a>
Вентиль манометрический ВМ 5×350	<a href="#">стр. 19</a>
Разделитель сред	<a href="#">стр. 21</a>
Варианты исполнения и компоновки вентиляей	<a href="#">стр. 23</a>
<b>5. Вентиль-пробоотборник ВП</b>	<a href="#">стр. 24</a>
<b>6. Вентиль угловой ВУ</b>	<a href="#">стр. 26</a>
<b>7. Нагнетатели смазок</b>	
Нагнетатель смазки НС 250	<a href="#">стр. 28</a>
Нагнетатель смазки НС Ш-200	<a href="#">стр. 30</a>
<b>8. Запорно-разрядное устройство с разделителем сред ЗРУ2А-21</b>	<a href="#">стр. 32</a>
<b>9. Клапан перепускной АШК 50x14.20.300 (АШК.12-140)</b>	<a href="#">стр. 33</a>
<b>10. Устройство штуцерное ШУ (2ШУ)</b>	<a href="#">стр. 35</a>
<b>11. Дроссели сменные ДС для кранов КШД</b>	<a href="#">стр. 36</a>
<b>12. Изделия из сверхтвердых материалов (карбид кремния, карбид вольфрама)</b>	<a href="#">стр. 38</a>
<b>13. Прокладки (кольца уплотнительные) межфланцевые П, ПФ, БХ</b>	<a href="#">стр. 39</a>
<b>14. Игольчатые клапаны (вентили) 15с546к, 15лс546к, 15нж546к, 15с676к</b>	<a href="#">стр. 41</a>
<b>15. Обратные клапаны (вентили) 16с486к, 16лс486к, 16нж486к, 16с48нж</b>	<a href="#">стр. 42</a>
<b>16. Клапан обратный регулируемый (нерегулируемый) 210АФ.16.000 65 (50, 80, 100) x 21 (14, 35)</b>	<a href="#">стр. 43</a>
<b>17. Вагон дома и мобильные здания</b>	<a href="#">стр. 44</a>
<b>13. Контакты</b>	<a href="#">стр. 46</a>
Сертификаты соответствия ИСО	<a href="#">стр. 47</a>
Декларации соответствия	<a href="#">стр. 48</a>
Сертификаты на продукцию	<a href="#">стр. 49</a>

## Кран шаровый со сменными штуцерами с КОФ КШД 65x210 с КОФ

Кран шаровый дроссельный со сменными дросселями предназначен для использования в качестве запорного и запорно-регулирующего (дискретно) устройства на трубопроводах с температурой транспортируемой среды не более плюс 110°С. А также для регулирования производительности при нагнетании проводимой среды в пласт. Замена сменного дросселя осуществляется без применения специального инструмента.

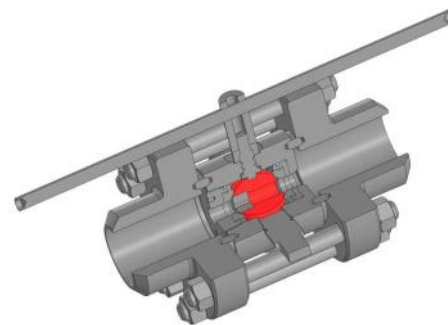

### Технические характеристики

Условное (рабочее) давление, МПа	21, 35
Герметичность затвора	По классу «А» ГОСТ 9544
Условный проход трубопровода, мм	65, 80
Рабочая среда	вода техническая; нефть с объемным содержанием CO <sub>2</sub> и H <sub>2</sub> S до 6%; природный газ, содержащий жидкие углеводороды, этиленгликоль, метанол (СН <sub>3</sub> ОН), турбинные масла, воду и механические примеси
Климатическое исполнение	УХЛ (ХЛ) по ГОСТ 15150-69
Управление	ручное
Регулируемый орган	дроссель (шар)
Температура окружающей среды, °С	от -60 до +110
Масса, кг., не более	13 (без фланцев, метизов и прокладок)

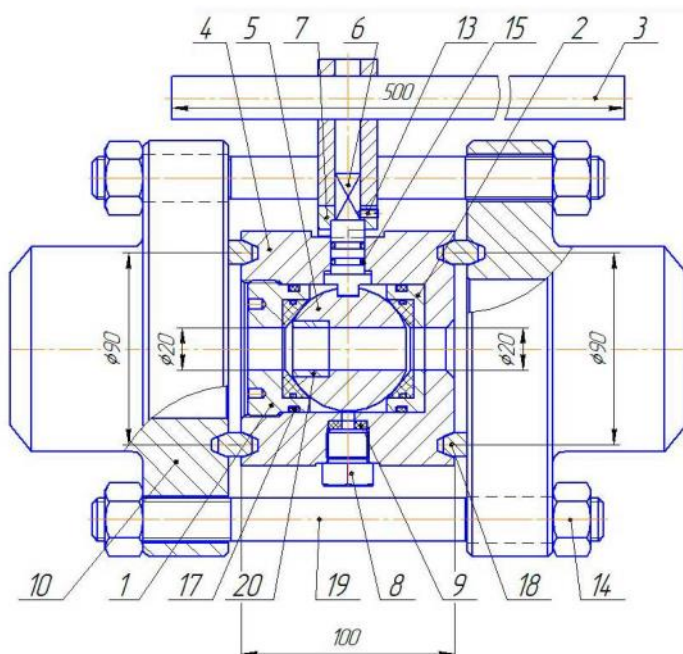

На виде сбоку не изображены дет. поз. 9, 11, 15

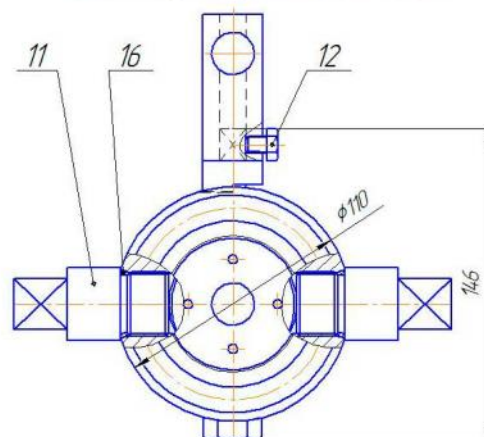

### Конструкция и материал

№	Наименование	Материал исполнения	
		ХЛ	К2
2	Седло	Капролон	Капролон
4	Корпус	40Х	09Г2С
5	Шар	40Х13	40Х13
20	Штуцер	Карбид кремния	

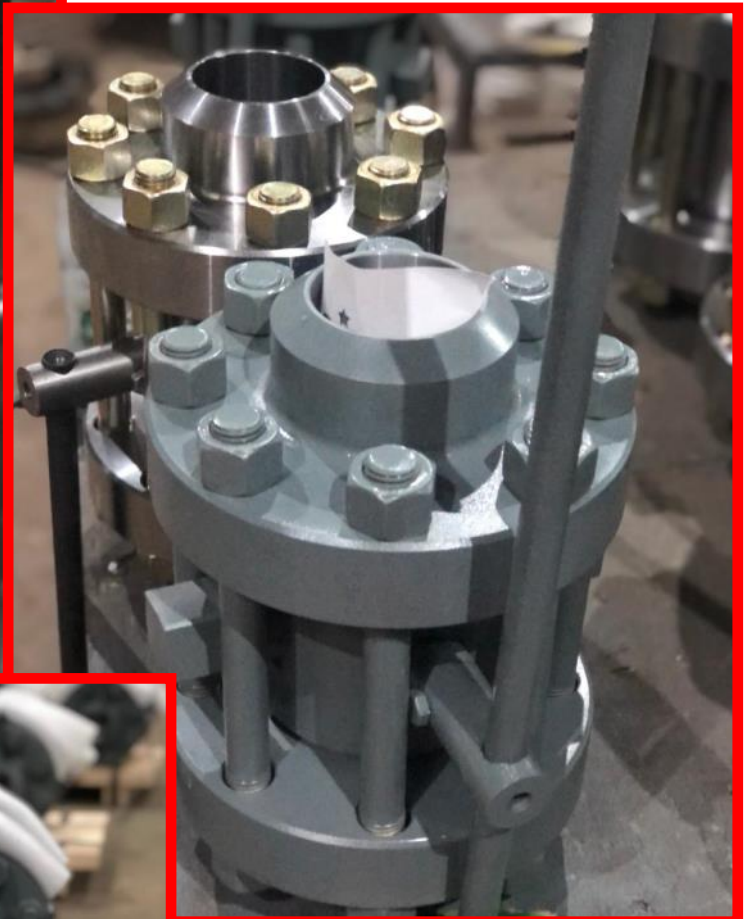

## Кран шаровый со сменными штуцерами без КОФ КШД 65x210 без КОФ

Кран шаровый дроссельный со сменными дросселями предназначен для использования в качестве запорного и запорно-регулирующего (дискретно) устройства на трубопроводах с температурой транспортируемой среды не более плюс 110°С. А также для регулирования производительности при нагнетании проводимой среды в пласт. Замена сменного дросселя осуществляется без применения специального инструмента.

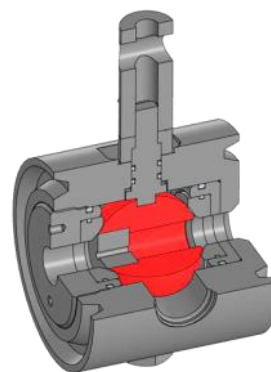

### Технические характеристики

Условное (рабочее) давление, МПа	21, 35
Герметичность затвора	По классу «А» ГОСТ 9544
Условный проход трубопровода, мм	65, 80
Рабочая среда	вода техническая; нефть с объемным содержанием CO <sub>2</sub> и H <sub>2</sub> S до 6%; природный газ, содержащий жидкие углеводороды, этиленгликоль, метанол (СН <sub>3</sub> ОН), турбинные масла, воду и механические примеси
Климатическое исполнение	УХЛ (ХЛ) по ГОСТ 15150-69
Управление	ручное
Регулируемый орган	дроссель (шар)
Температура окружающей среды, °С	от -60 до +110
Масса, кг., не более	13 (без фланцев, метизов и прокладок)

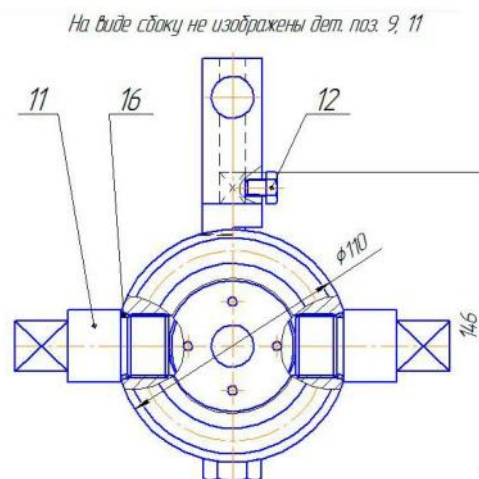
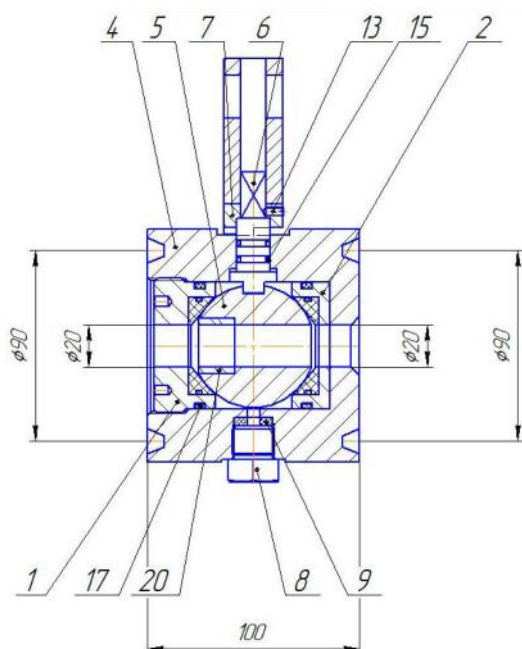

### Конструкция и материал

№	Наименование	Материал исполнения	
		ХЛ	К2
2	Седло	Капролон	Капролон
4	Корпус	40Х	09Г2С
5	Шар	40Х13	40Х13
20	Штуцер	Карбид кремния	

## Штуцер дискретный регулируемый с КОФ ШДР 65 x 210 с КОФ

используют для бесступенчатой регулировки расхода жидкости при нефтедобыче. Регулируемый штуцер позволяет установить нужный режим работы скважины, измерить концентрацию газа в той жидкости, которую выкачали из скважины, установить требуемый расход жидкости которая подается вглубь пласта, вывести скважину на режим работы без прекращения подачи насосом СШН или установкой УЭЦН

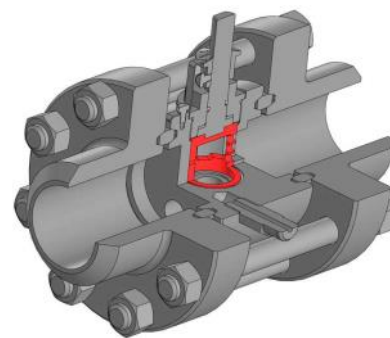

### Технические характеристики

<b>Условное (рабочее) давление, МПа</b>	<b>21, 35</b>
Условный проход трубопровода, мм	65, 80
Рабочая среда	нефть, вода
Климатическое исполнение	УХЛ (ХЛ) по ГОСТ 15150-69
Управление штуцером	ручное
Регулируемый орган	дроссель (цилиндр)
Температура окружающей среды, °С	от -60 до +40
Размер под ключ	S19
Масса, кг., не более	13

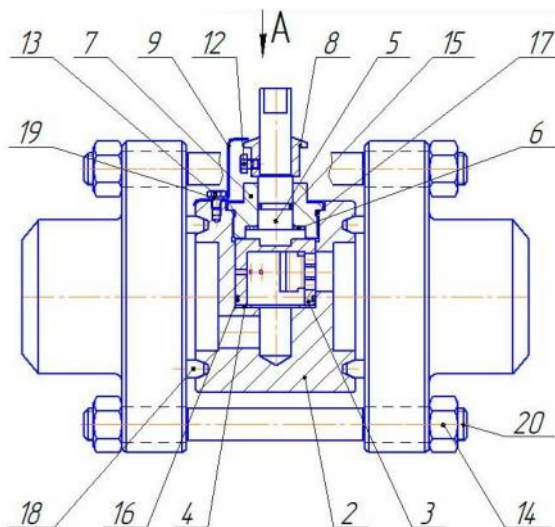
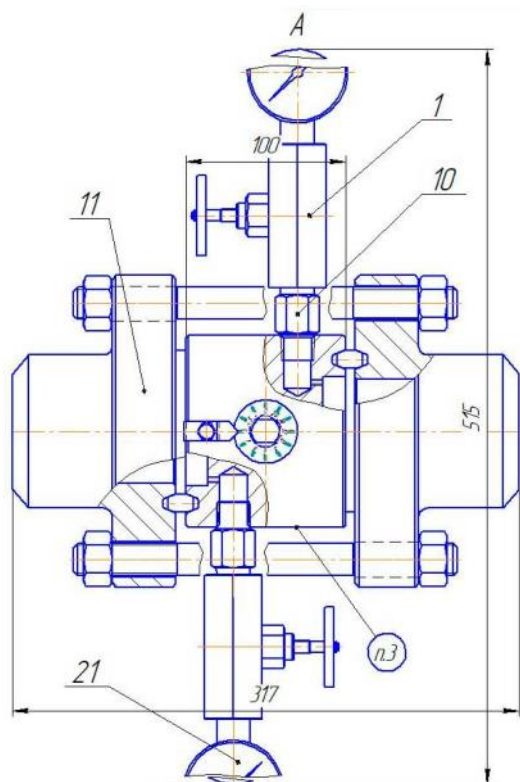

### Конструкция и материал

№	Наименование	Материал исполнения	
		ХЛ	К2
1	ВПЭМ	45	09Г2С
2	Корпус	45	09Г2С
5	Шпindelь	40X13	40X13
16	Дроссель	40X	40X

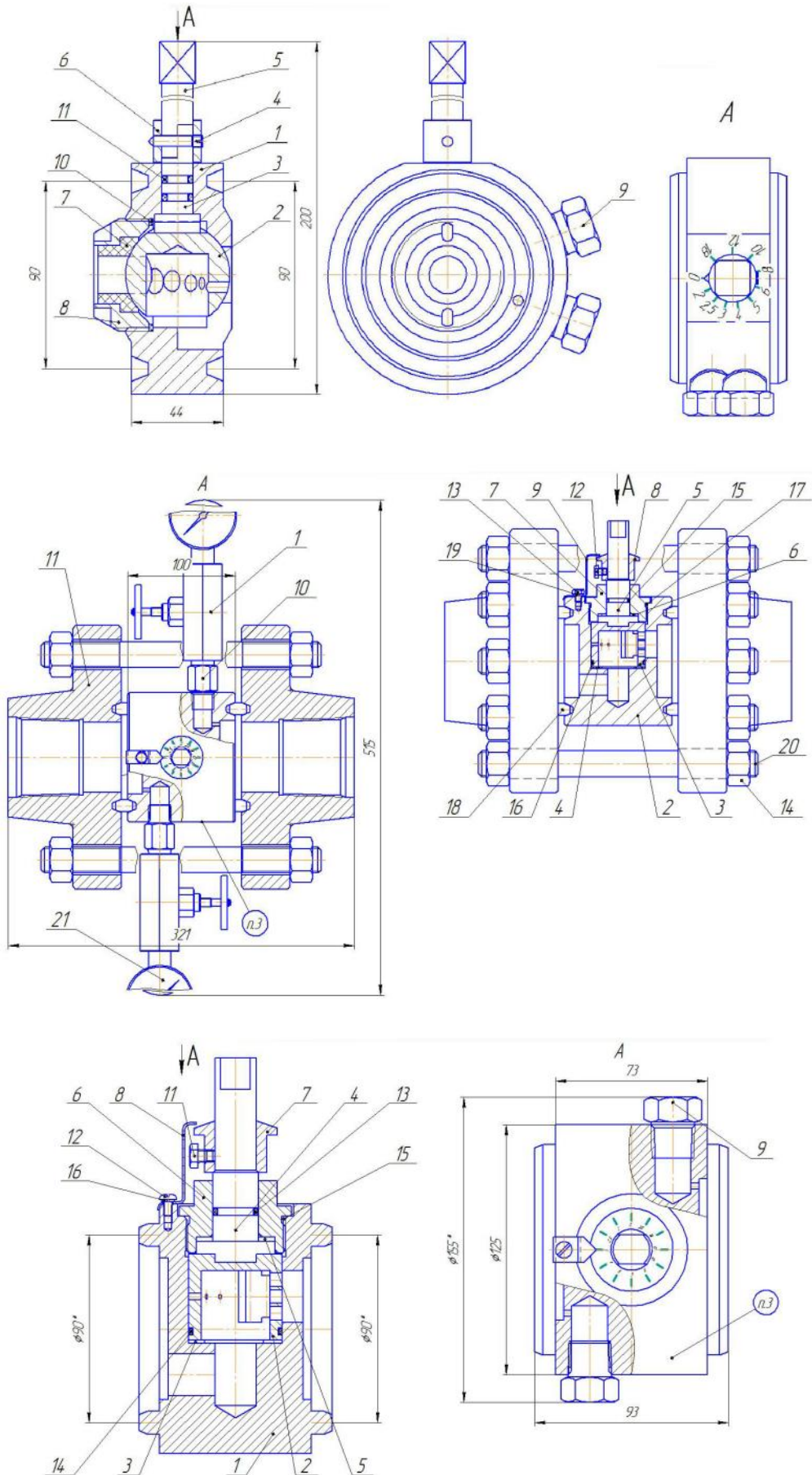



## Штуцер дискретный регулируемый без КОФ ШДР 65 x 210 без КОФ

используют для бесступенчатой регулировки расхода жидкости при нефтедобыче. Регулируемый штуцер позволяет установить нужный режим работы скважины, измерить концентрацию газа в той жидкости, которую выкачали из скважины, установить требуемый расход жидкости которая подается вглубь пласта, вывести скважину на режим работы без прекращения подачи насосом СШН или установкой УЭЦН

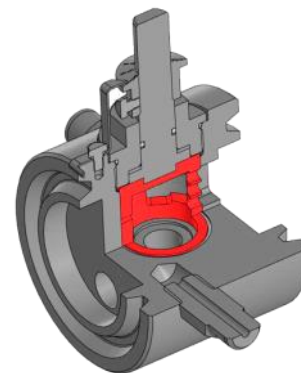

### Технические характеристики

Условное (рабочее) давление, МПа	21, 35
Условный проход трубопровода, мм	65, 80
Рабочая среда	нефть, вода
Климатическое исполнение	УХЛ (ХЛ) по ГОСТ 15150-69
Управление штуцером	ручное
Регулируемый орган	дроссель (цилиндр)
Температура окружающей среды, °С	от -60 до +40
Размер под ключ	S19
Масса, кг., не более	13

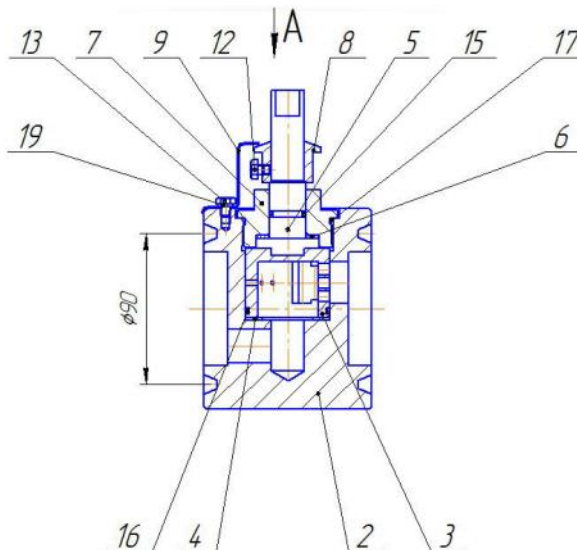
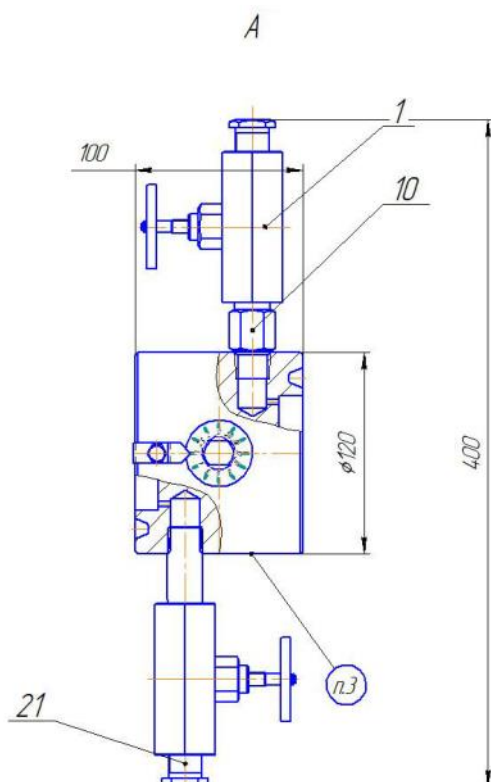

### Конструкция и материал

№	Наименование	Материал исполнения	
		ХЛ	К2
2	Седло	Капролон	Капролон
4	Корпус	40Х	09Г2С
5	Шар	40Х13	40Х13
20	Штуцер	Карбид кремния	



## Клапан обратный КО1-65/26x14(21, 35)

### Клапан обратный

Клапан обратный предназначен для использования в составе устьевых арматур с целью поддержания заданного перепада давлений между линиями трубопроводов, а также предотвращения обратного потока рабочей жидкости. Конструкция клапана значительно уменьшает возможность замерзания за счет отсутствия внутренних незаполненных объемов.

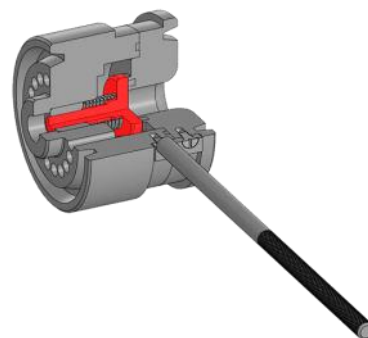

### Технические характеристики

Максимальное рабочее давление, МПа	<b>35 (14, 21)</b>
Условный проход присоединительного трубопровода, мм	65
Эффективный проход, мм	26
Средний диаметр уплотнительного кольца, мм	90-92
Масса, кг., не более	2,0
<b>Условия эксплуатации клапанов</b>	
Рабочая среда	Нефть, газ, газоконденсат, вода с суммарным содержанием CO <sub>2</sub> и H <sub>2</sub> S до 0,003% по объёму
Температура рабочей среды, не более °С	120

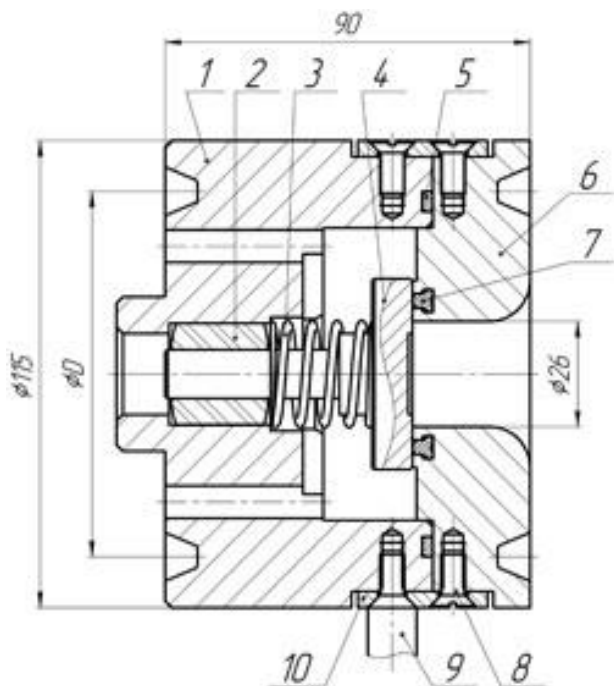

### Конструкция и материал

№	Наименование	Материал исполнения	
		ХЛ	К2
1	Корпус	45	09Г2С
2	Втулка	БрАЖ9-4	БрАЖ9-4
3	Пружина	60С2А	60С2А
6	Полуконус	45	09Г2С
7	Клапан	Полиуретан	Полиуретан



## Клапан обратный КО2-65/26x14(21, 35)

### Клапан обратный

Клапан обратный предназначен для использования в составе устьевых арматур с целью поддержания заданного перепада давлений между линиями трубопроводов, а также предотвращения обратного потока рабочей жидкости. Конструкция клапана значительно уменьшает возможность замерзания за счет отсутствия внутренних незаполненных объемов.



### Технические характеристики

Максимальное рабочее давление, МПа	<b>35 (14, 21)</b>
Условный проход присоединительного трубопровода, мм	65
Эффективный проход, мм	40
Средний диаметр уплотнительного кольца, мм	90-92
Масса, кг., не более	2,0
<b>Условия эксплуатации клапанов</b>	
Рабочая среда	Нефть, газ, газоконденсат, вода с суммарным содержанием CO <sub>2</sub> и H <sub>2</sub> S до 0,003% по объёму
Температура рабочей среды, не более °С	120

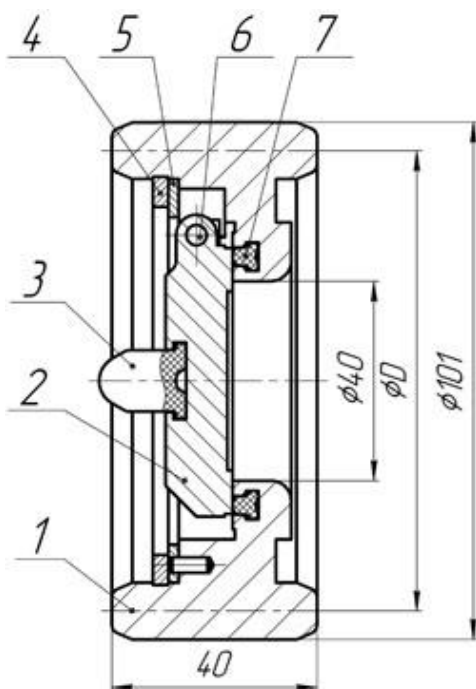

### Конструкция и материал

№	Наименование	Материал исполнения	
		ХЛ	К2
1	Корпус	45	09Г2С
3	Демпфер	Смесь резины	Смесь резины
6	Клапан	20	09Г2С
7	Уплотнитель	Полиуретан	Полиуретан



## Клапан обратный регулируемый КО5 (КР.05-65/20x14) Клапаны обратные/Фонтанная и устьевая арматура

Клапан регулируемый межфланцевый применяется в составе фонтанных и устьевых арматур, для исключения перетока рабочей среды в обратном направлении и поддержания необходимого (настраиваемого) давления в затрубном пространстве.

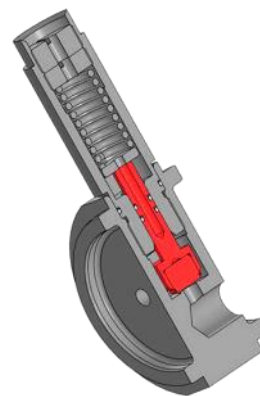

### Технические характеристики

<b>Максимальное рабочее давление, МПа</b>	<b>14</b>
Условный проход, мм	20
Эффективный проход, мм	40
Средний диаметр уплотнительного кольца, мм	92
Масса, кг., не более	4,4
<b>Условия эксплуатации клапанов</b>	
Рабочая среда	Вода техническая, нефть, газ
Температура рабочей среды °С	до 120 °С
Направление подачи рабочей среды	по стрелке на корпусе КО

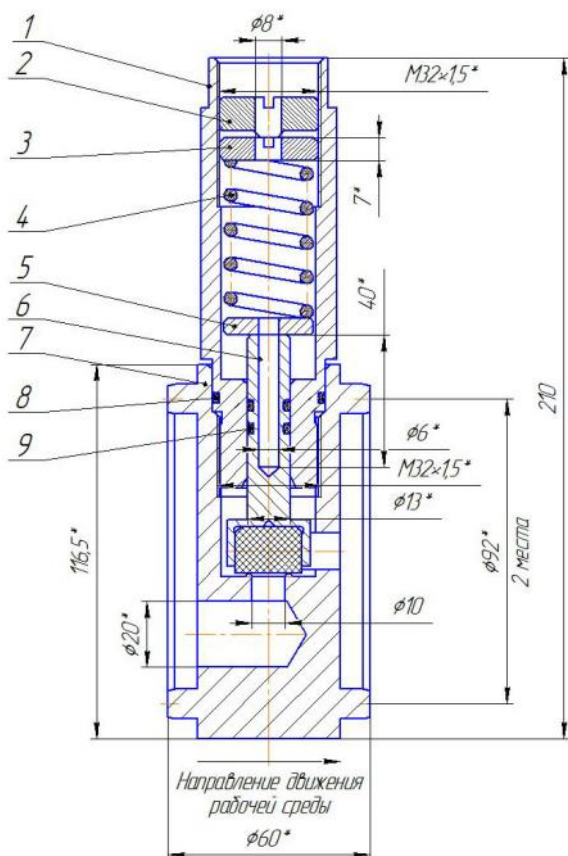

### Конструкция и материал

№	Наименование	Материал исполнения	
		ХЛ	К2
4	Пружина	60С2А	60С2А
6	Клапан	Полиуретан	Полиуретан
7	Корпус	Ст. 45	09Г2С
9	Стакан	40Х	40Х





## Вентиль манометрический ВПЭМ Вентиль под манометр

Вентиль ВМП предназначен для присоединения манометров, а также обеспечения возможности демонтажа манометра при наличии давления в устьевой арматуре.

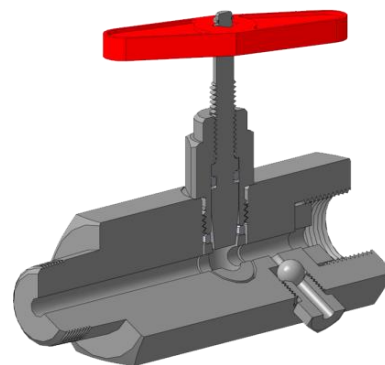

### Технические характеристики

<b>Давление номинальное PN МПа</b>	<b>35 ,70</b>
Герметичность затвора	По классу «А» ГОСТ 9544
Нормальное положение затвора	Полностью «открыто» или полностью «закрыто»
Тип привода	Ручной
Присоединительная резьба	M20×1,5, K½, K½", R½, R½", G½" и другие по согласованию
<b>Условия эксплуатации вентиляей</b>	
Рабочая среда	Нефть, газ, газоконденсат, вода с суммарным содержанием CO2 и H2S до 0,003% по объёму
Температура рабочей среды °С	до 120 °С
Климатическое исполнение	ХЛ; К2
Температура окружающей среды °С	от минус 60°С до плюс 60°С
Направление подачи рабочей среды	По стрелке на корпусе
Установочное положение	Любое
Присоединение к трубопроводу	Муфтовое, резьбовое
Срок службы вентиля	15 лет
Срок хранения вентиля	3 года (в консервации предприятия-изготовителя под навесом или в закрытом помещении)

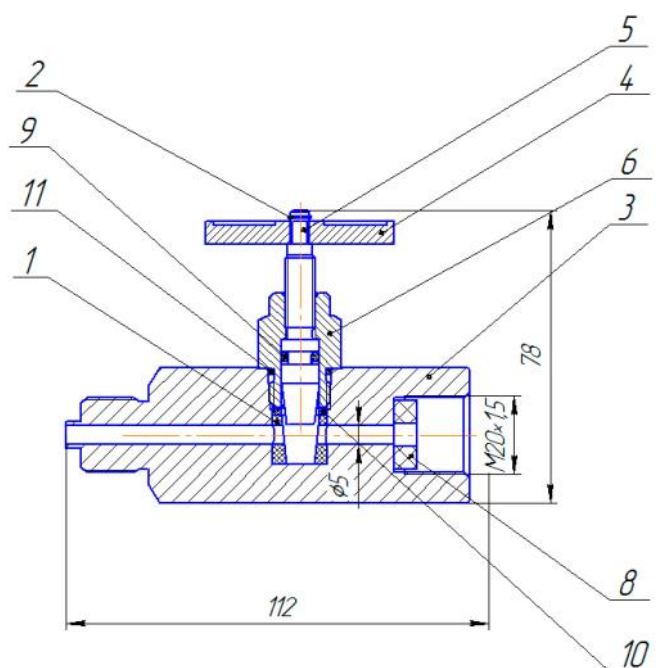

### Конструкция и материал

№	Наименование	Материал исполнения	
		ХЛ	К2
1	Втулка	Капролон блочный марки В, высший сорт	Капролон блочный марки В, высший сорт
3	Корпус	40Х	09Г2С
4	Маховик	АК6	АК6
5	Шток	40Х13	40Х13
6	Штуцер	40Х	40Х
6	Заглушка	40Х	40Х



## Вентиль манометрический **BM** Вентиль под манометр

Вентиль BM предназначен для присоединения манометров, а также обеспечения возможности демонтажа манометра при наличии давления в устьевой арматуре.

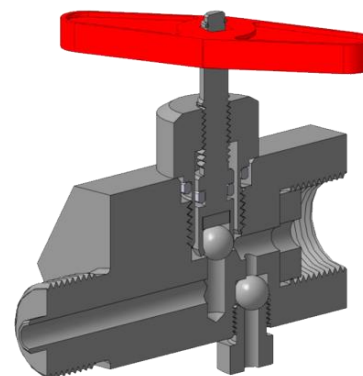

### Технические характеристики

<b>Давление номинальное PN МПа</b>	<b>35, 70</b>
Герметичность затвора	По классу «А» ГОСТ 9544
Нормальное положение затвора	Полностью «открыто» или полностью «закрыто»
Тип привода	Ручной
Присоединительная резьба	M20×1,5, K½, K½", R½, R½", G½" и другие по согласованию
<b>Условия эксплуатации вентиляей</b>	
Рабочая среда	Нефть, газ, газоконденсат, вода с суммарным содержанием CO <sub>2</sub> и H <sub>2</sub> S до 0,003% по объёму
Температура рабочей среды °С	до 120 °С
Климатическое исполнение	ХЛ; К2
Температура окружающей среды °С	от минус 60°С до плюс 60°С
Направление подачи рабочей среды	По стрелке на корпусе
Установочное положение	Любое
Присоединение к трубопроводу	Муфтовое, резьбовое
Срок службы вентиля	15 лет
Срок хранения вентиля	3 года (в консервации предприятия-изготовителя под навесом или в закрытом помещении)

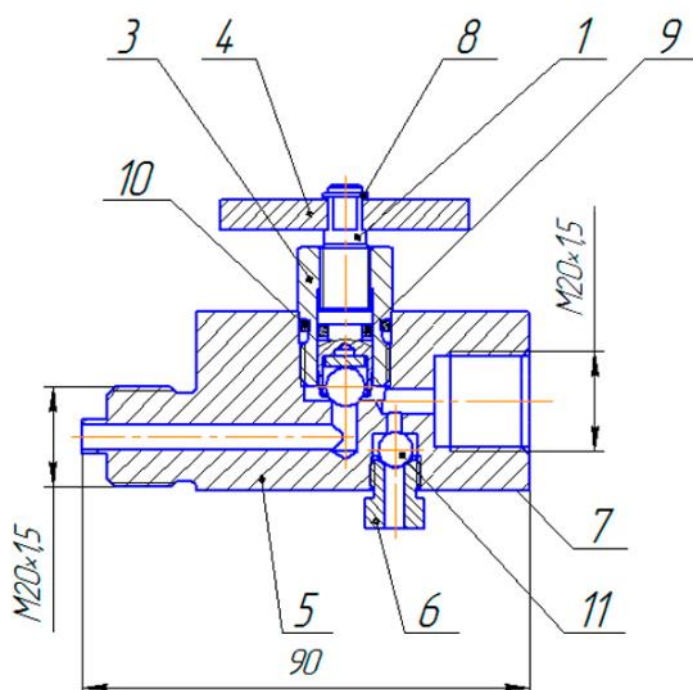

### Конструкция и материал

№	Наименование	Материал исполнения	
		ХЛ	К2
1	Шпindelь	40X13	40X13
3	Гайка	40X	40X
4	Маховик	AK6	AK6
5	Корпус	40X	09Г2С
6	Заглушка	40X	40X

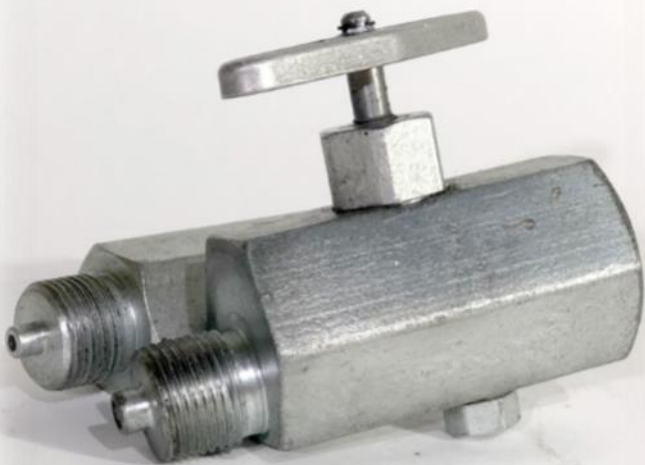

## Разделитель сред для вентиля под манометр ВМ

Разделитель сред предназначен для защиты приборов от контакта с агрессивными, несущими взвешенные частицы измеряемыми средами путем передачи давления к прибору через разделительную мембрану и нейтральную жидкость.

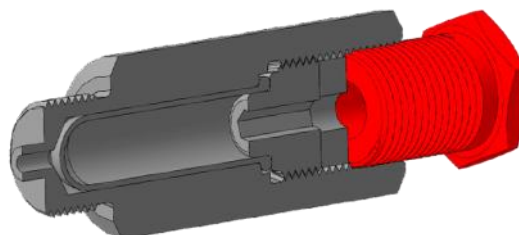

### Технические характеристики

Давление номинальное PN МПа	35, 70
Герметичность затвора	По классу «А» ГОСТ 9544
Тип привода	Ручной
<b>Условия эксплуатации</b>	
Рабочая среда	Нефть, газ, газоконденсат, вода с суммарным содержанием CO <sub>2</sub> и H <sub>2</sub> S до 0,003% по объёму
Температура рабочей среды °С	до 120 °С
Климатическое исполнение	ХЛ; К2
Температура окружающей среды °С	от минус 60°С до плюс 60°С
Направление подачи рабочей среды	По стрелке на корпусе
Установочное положение	Любое
Присоединение к трубопроводу	Муфтовое, резьбовое
Срок службы	15 лет
Срок хранения	3 года (в консервации предприятия-изготовителя под навесом или в закрытом помещении)

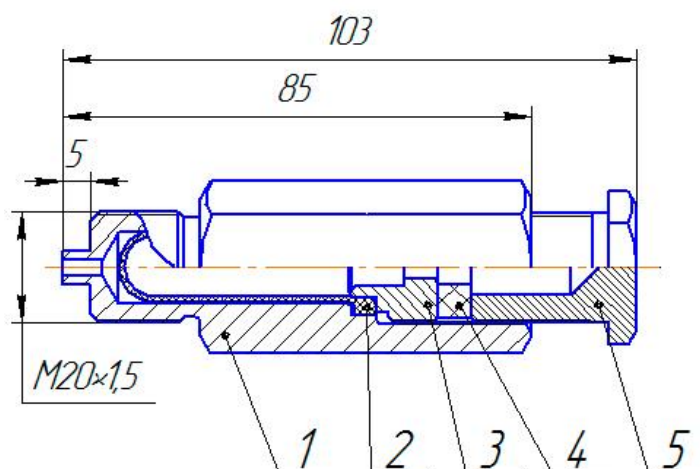

### Конструкция и материал

№	Наименование	Материал исполнения	
		ХЛ	К2
1	Корпус	40Х	09Г2С
3	Ниппель	40Х	40Х
4	Прокладка	Фторопласт Ф-4	Фторопласт Ф-4
5	Заглушка	40Х	40Х



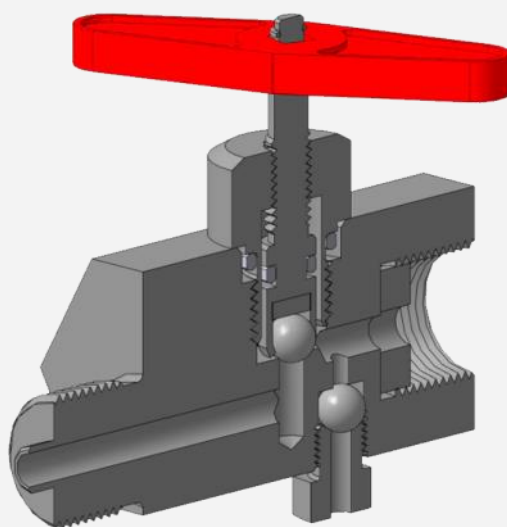

Вентиль манометрический  
**ВМ**

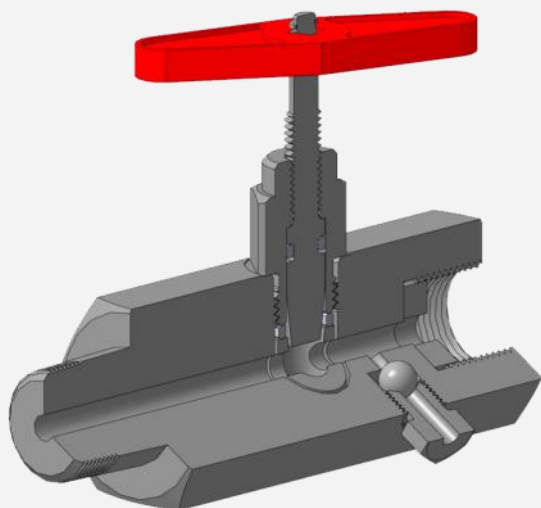

Вентиль манометрический  
**ВПЭМ**

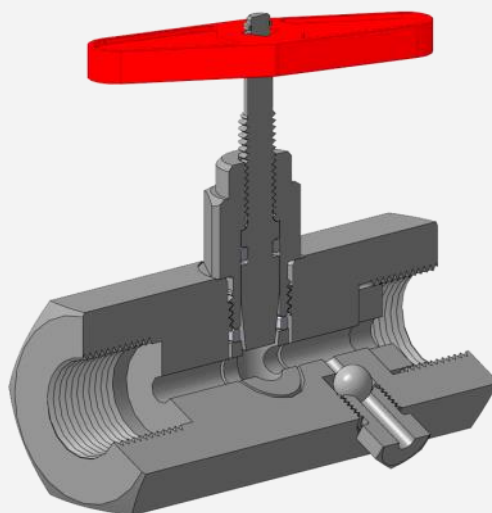

Вентиль манометрический  
**ВПЭМ**

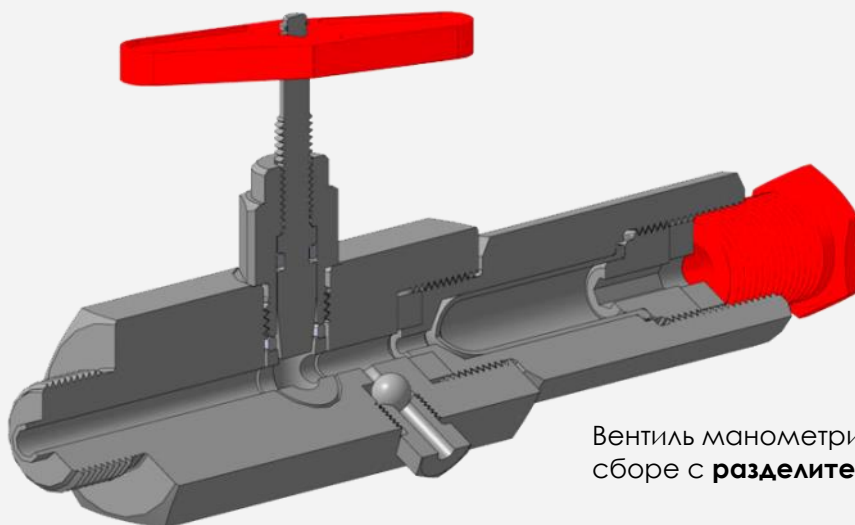

Вентиль манометрический **ВПЭМ** в  
сборе с **разделителем сред**

## Вентиль - пробоотборник ВП

Вентиль-пробоотборник предназначен для взятия проб продукта из трубопровода под давлением.

Для равномерного забора проб всему сечению трубопровода, пробоотборник снабжен пробоотборной трубкой. Пробоотборный ниппель может быть развернут относительно оси пробоотборника в любое необходимое положение и зафиксирован в данном состоянии.



### Технические характеристики

<b>Давление номинальное PN МПа</b>	<b>14, 21, 35</b>
Герметичность затвора	По классу «А» ГОСТ 9544
Нормальное положение затвора	Полностью «открыто» или полностью «закрыто»
Тип привода	Ручной
Присоединительная резьба	M20×1,5, K½, K½", R½, R½", G½" и другие по согласованию
<b>Условия эксплуатации вентиляей</b>	
Рабочая среда	Нефть, газ, газоконденсат, вода с суммарным содержанием CO2 и H2S до 0,003% по объёму
Температура рабочей среды °С	до 120 °С
Климатическое исполнение	ХЛ; К2 по ГОСТ 15150-69 (в зависимости от материала корпусных деталей)
Температура окружающей среды °С	от минус 60°С до плюс 60°С
Присоединение к трубопроводу	Муфтовое, резьбовое
Срок службы вентиля	15 лет
Срок хранения вентиля	3 года (в консервации предприятия-изготовителя под навесом или в закрытом помещении)

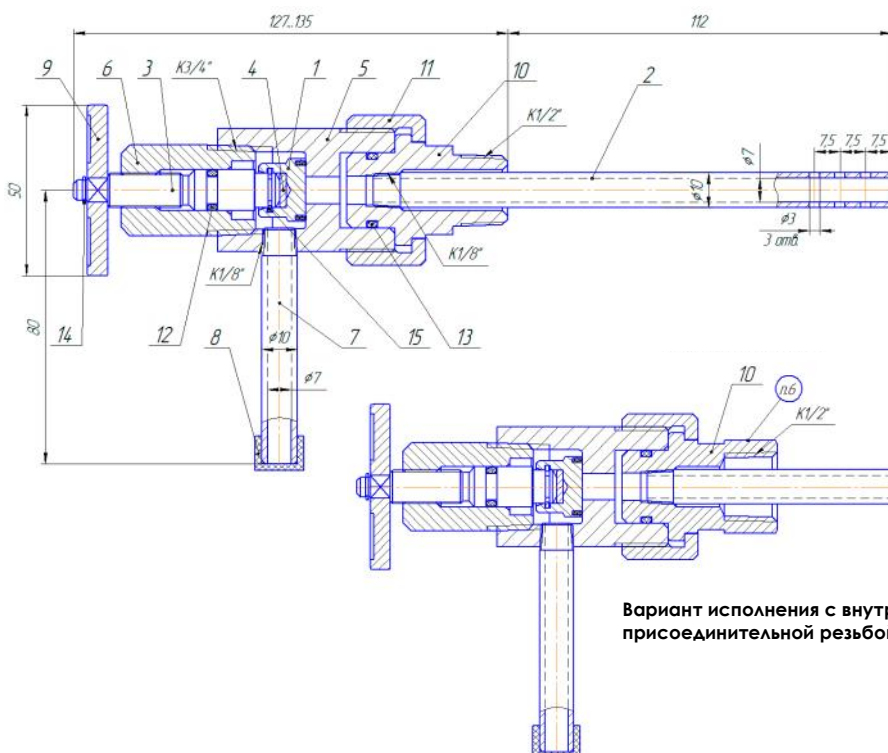

### Конструкция и материал

№	Наименование	Материал исполнения	
		ХЛ	К2
1	Клапан	40Х	40Х
3	Шпindelь	40Х13	40Х13
5	Корпус	40Х	09Г2С
6	Корпус шпинделя	40Х	09Г2С
9	Маховик	АК6	АК6
10	Ниппель	40Х	09Г2С



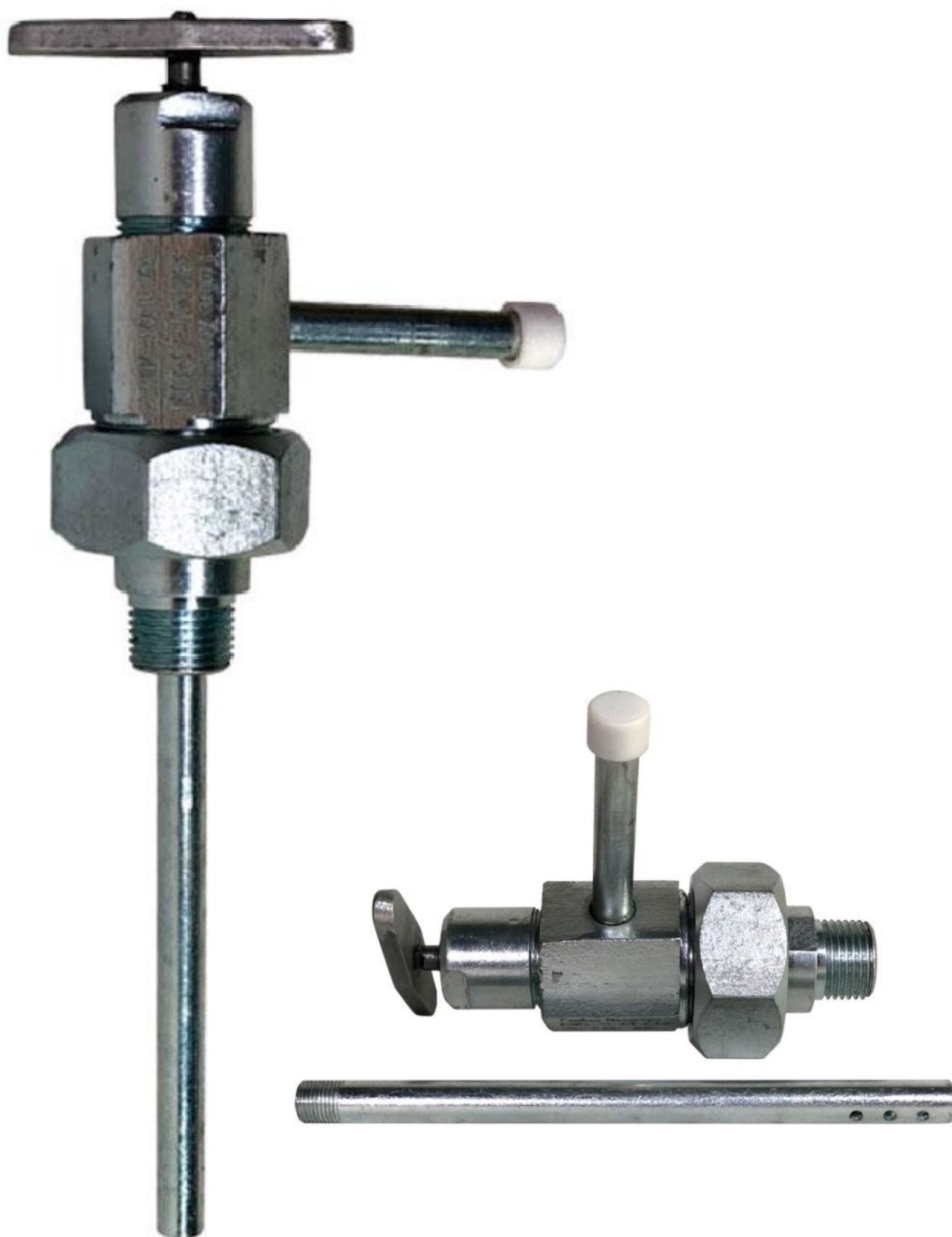



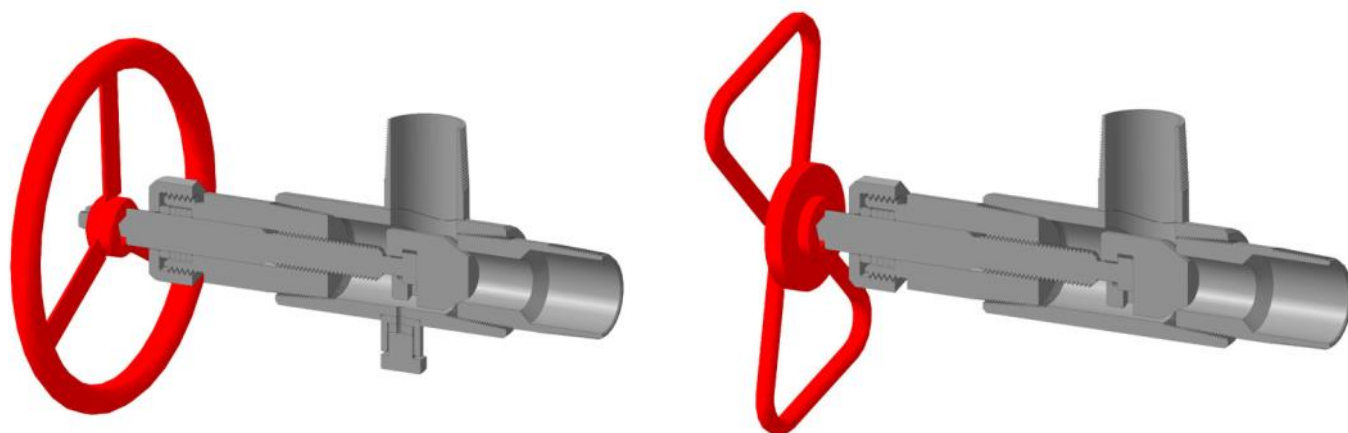





## Нагнетатель смазки НС Ш-200

Нагнетатель смазки предназначен для нагнетания густых смазок, типа солидол, циатим, литол и т.п., под высоким давлением в запорную арматуру, используемую в нефтяной промышленности. Простая конструкция позволяет быстро подготовить нагнетатели к работе и легко сложить для транспортирования.



### Технические характеристики

<b>Давление номинальное PN МПа</b>	<b>25</b>
Присоединительная резьба	M20×1,5-B
Вместимость шприца, см <sup>3</sup>	1000
Рабочее давление впрыска, не менее	25 МПа
Габаритные размеры, мм	160×240×1426
Масса, кг., не более	15
Рабочая среда	Нефть, газ, газоконденсат, вода с суммарным содержанием CO <sub>2</sub> и H <sub>2</sub> S до 0,003% по объёму
Температура рабочей среды °C	до 120 °C

- Срок службы Нагнетателя – 18 лет.
- Срок хранения Нагнетателя в консервации предприятия-изготовителя под навесом или в закрытых помещениях – 3 года.

### Комплектация

№	Наименование
1	Нагнетатель
2	Паспорт, экз.
3	Манометр МП2-УМ(0-25МПа M12*1,5.150C.2,5d=63мм)
4	Шланг высокого давления L=1000 мм

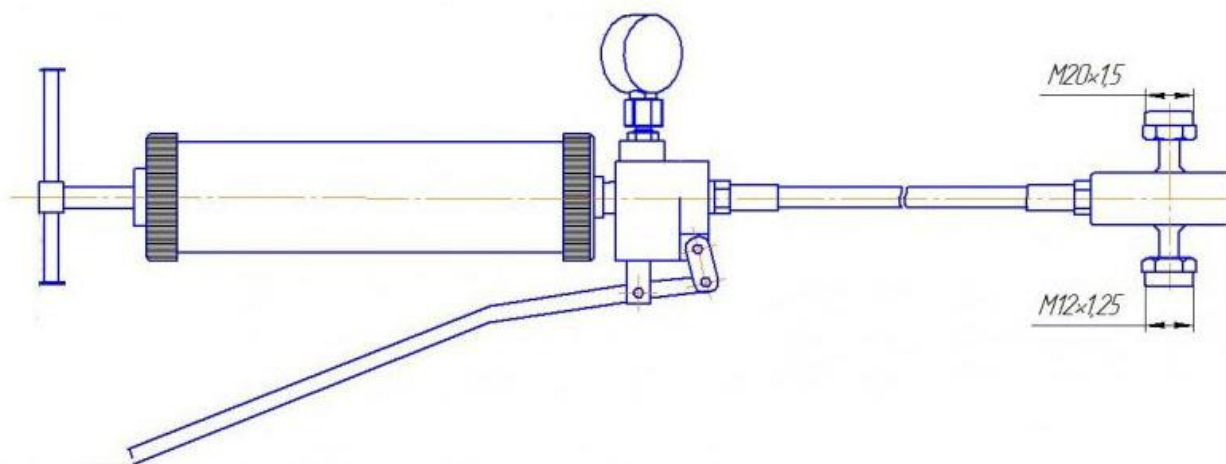



## Запорно-разрядное устройство с разделителем сред ЗРУ2А-21

Запорно-разрядное устройство с разделителем сред предназначено для установки и замены манометра без сброса давления из системы при измерении давления нефтепродуктов и технической воды в системах ППД и нефтедобычи.

Позволяет производить сброс давления поочередно из-под колбы манометра, корпуса, а также заменять манометр без сброса давления из основной линии.

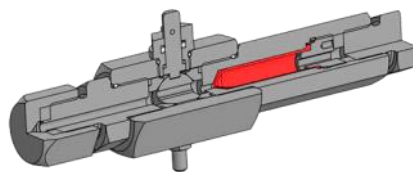

### Технические характеристики

Максимальное рабочее давление, МПа	21
Класс герметичности по ГОСТ 9544	A
Климатическое исполнение	ХЛ по ГОСТ 15150-69
Габаритные размеры, мм	175×68×36
Масса, кг., не более	1,2
Объем разделительной жидкости, см <sup>3</sup>	5...6
Размер под ключ	S9

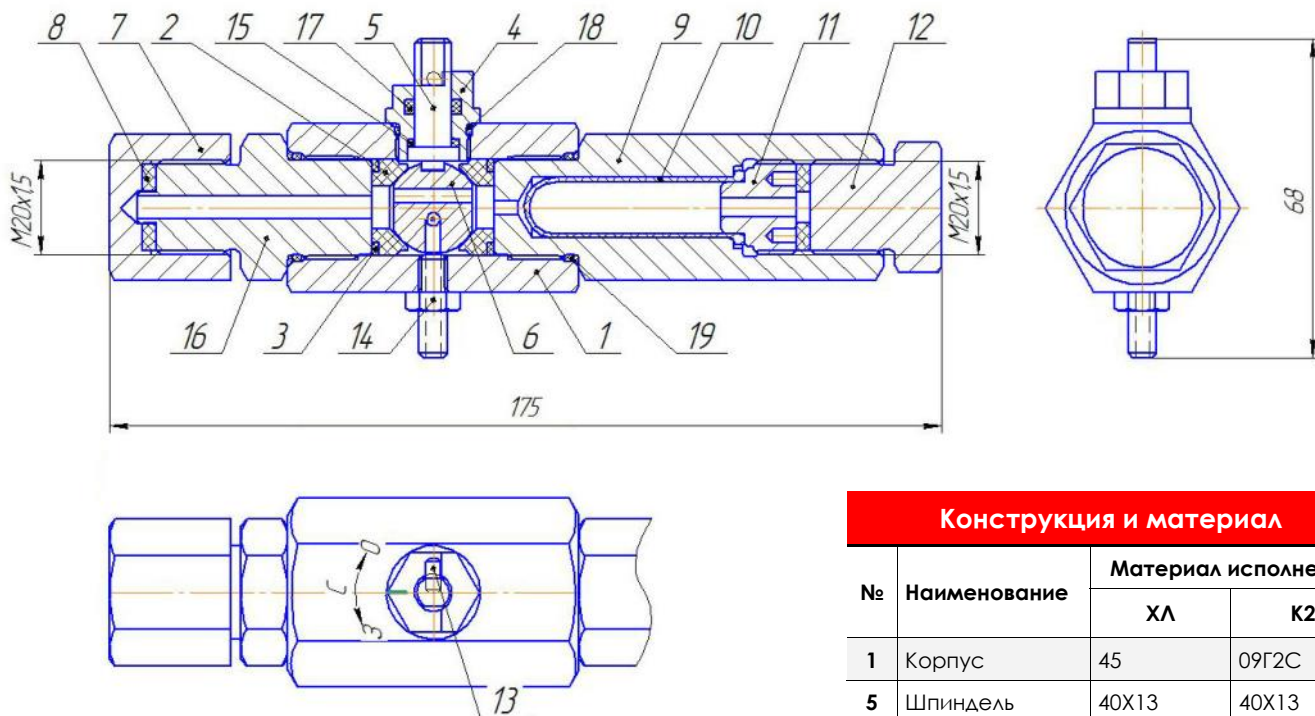

### Конструкция и материал

№	Наименование	Материал исполнения	
		ХЛ	К2
1	Корпус	45	09Г2С
5	Шпindelь	40Х13	40Х13
6	Шар	40Х13	40Х13
10	Разделитель	Смесь резины	Смесь резины
16	Штуцер	45	09Г2С



## Клапан перепускной АШК 50x14.20.300 (АШК.12-140)

Клапан перепускной АШК.50x14.20.300-01 предназначен для использования в устьевой арматуре качестве перепускного клапана для сброса давления из затрубного пространства и предотвращения попадания среды из скважины в затрубное пространство.

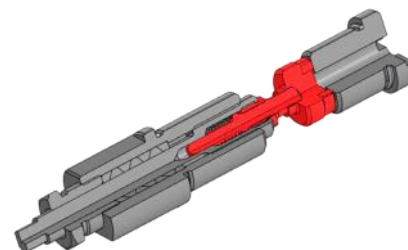

### Технические характеристики

Условное (рабочее) давление, МПа	14
Рабочая среда	вода техническая, нефтяная эмульсия с содержанием механических примесей
Температура рабочей среды	не более 120°C
Температура окружающей среды	от -60°C до +40°C
Класс герметичности по ГОСТ 3544	A
Климатическое исполнения	УХЛ(ХЛ) по ГОСТ 15150-69
Масса, кг., не более	1,2
Коррозионная стойкость	K1 по ГОСТ 13846-89
Размер под ключ	S11

### Конструкция и материал

№	Наименование	Материал исполнения	
		ХЛ	К2
1	Шток	40Х13	40Х13
2	Корпус	45	09Г2С
8	Уплотнитель	Фторопласт	

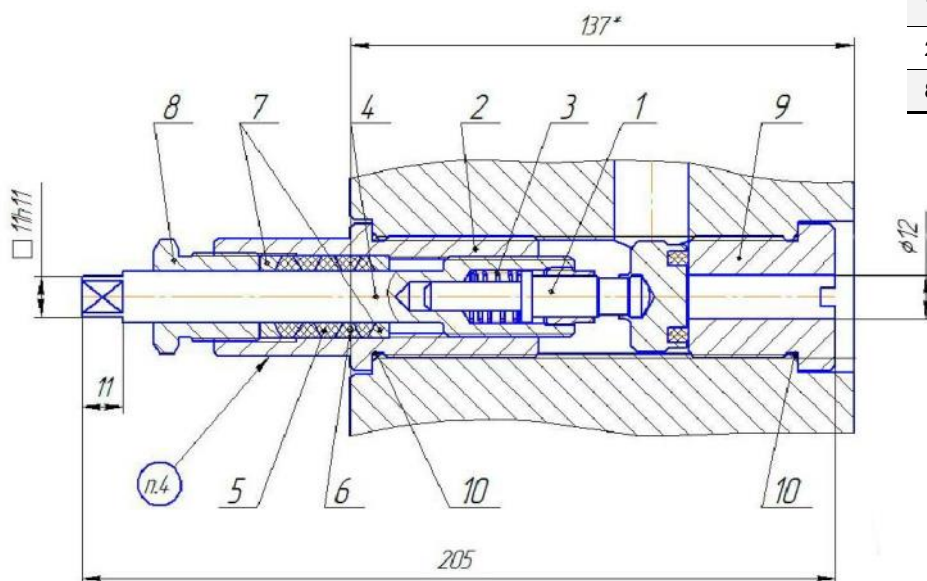



## Устройство штуцерное УШ

Предназначено для регулирования объемов закачиваемой и откачиваемой жидкости в нагнетательных и добывающих скважинах в составе устьевого арматуры.

Конструктивно выполнено в виде законченного узла, устанавливаемого на трубопроводах между двумя фланцами вместо стальной кольцевой прокладки, не требующего дополнительного уплотнения.

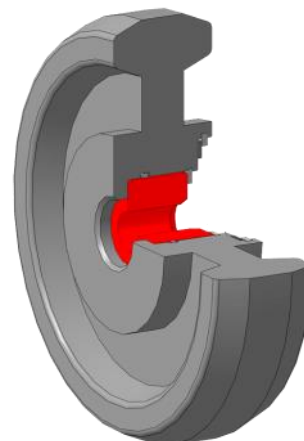

### Технические характеристики

Давление номинальное МПа	21	
Рабочая среда	Нефть, вода	
Рабочая температура окружающей среды	от минус 60° С до плюс 40° С	
Температура рабочей среды °С	до 120 °С	
Условный размер проходного отверстия дросселя или штуцера-дросселя, мм	от 2 до 20 мм	
Материал дросселя	Керамика, карбид кремния	
Габаритные размеры, мм	D, мм	L, мм
	101, 107, 119, 135	26, 28
	(возможно изготовление других размеров, по согласованию с заказчиком)	(возможно изготовление других размеров, по согласованию с заказчиком)
Масса, не более, кг	Не более 3 кг.	

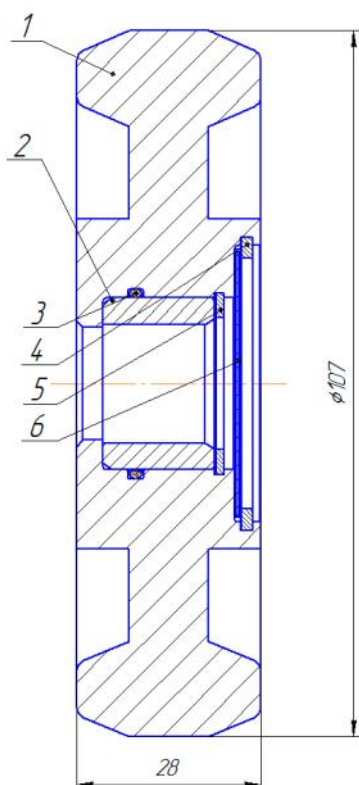

### Конструкция и материал

№	Наименование	Материал исполнения	
		ХЛ	К2
1	Корпус	Ст.20	09Г2С
2	Штуцер	Карбид кремния	Карбид кремния



## Дроссели сменные ДС для кранов КШД

Применяется в кранах шаровых дроссельных КШД для регулирования объемов закачиваемой и откачиваемой жидкости в составе устьевого арматуры.

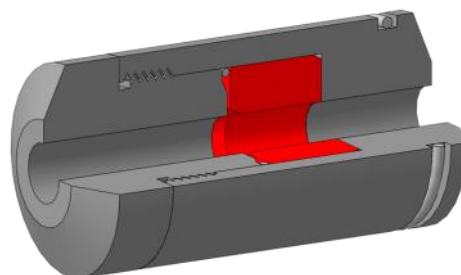

### Технические характеристики

Давление номинальное МПа	21, 35
Рабочая среда	Нефть, вода
Рабочая температура окружающей среды	от минус 60° С до плюс 40° С
Температура рабочей среды °С	до 120 °С
Условный размер проходного отверстия дросселя или штуцера-дросселя, мм	от 2 до 20 мм
Материал дросселя	Керамика, карбид кремния
Габаритные размеры, мм	D = 37, L = 72
Масса, не более, кг	Не более 1 кг.

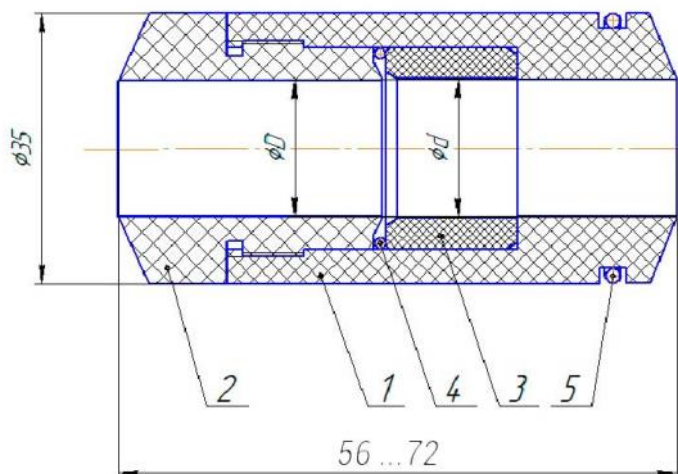

### Конструкция и материал

№	Наименование	Материал исполнения	
		Основной вариант	Вариант исполнения
1	Корпус	Фторопласт	Ст.20
2	Крышка	Фторопласт	Ст.20
3	Штуцер	Карбид кремния	Карбид кремния



## Изделия из сверхтвердых материалов (карбид кремния, карбид вольфрама)

Наше предприятие имеет возможность изготовления из данных материалов таких деталей как пары трения, клапанные пары, подшипники скольжения (в том числе в металлической обойме), кольца, втулки, вкладыши и др. Данные материалы обладают высокой износостойкостью по сравнению с металлическими изделиями и, безусловно, являются прогрессивными материалами. Изделия из сверхтвердых материалов, таких как карбид кремния и карбид вольфрама, сертифицированы.

Технические характеристики карбид кремниевого материала			Технические характеристики твердого сплава марки ВН 8		
Наименование показателя	Единица измерения	Значение для карбид кремниевого материала	Наименование показателя	Единица измерения	Значение для твердого сплава марки ВН 8
Содержание карбида кремния	%, в пределах	82-90	Содержание карбида вольфрама	%	92
Плотность	г/см <sup>3</sup> , в пределах	3,02-3,08	Содержание кобальта	%	8
Микротвердость по Виккерсу	ГПа, в пределах	23-33	Плотность	г/см <sup>3</sup> , в пределах	14,6
Прочность на изгиб	МПа, в пределах	290-360	Твердость	HRA	91
Модуль Юнга	ГПа, в пределах	340-400	Прочность на изгиб	МПа, в пределах	1670
Прочность на сжатие	МПа, не менее	1700	Модуль Юнга	ГПа, в пределах	590-600
Коэффициент термического расширения	10 <sup>-6</sup> /К, в пределах	2,4-3,6	Ударная прочность	Дж/м <sup>2</sup>	35
Коэффициент теплопроводности	Вт/(м×К), в пределах	140-200	Коэффициент термического расширения	10 <sup>-6</sup> /К, в пределах	51
			Коэффициент теплопроводности	Вт/(м×К), в пределах	50



## Клапан обратный регулируемый (нерегулируемый) Незамерзающий 210АФ.16.000 65 (50, 80, 100) x 21 (14, 35)

Клапан обратный регулируемый (нерегулируемый) незамерзающий для автоматического поддержания заданного (управляемого) давления в затрубном пространстве с высоким газовым фактором – условный проход до 30 мм (возможны исполнения с другими диаметрами: 12, 17, 18 мм и т.д.)

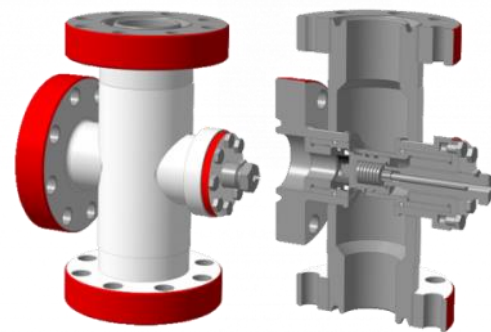

### Технические характеристики

<b>Условное (рабочее) давление, МПа (кгс/см2)</b>	<b>14, 21, 35</b>
Диаметр условного прохода, мм	От 12 до 30
Диаметр условного прохода присоединительных трубопроводов, мм	50, 65, 80, 100
Герметичность затвора, класс, ГОСТ 9544-93	A, B
Направление подачи рабочей среды	по стрелке
Масса, кг, не более	15 кг
Рабочая среда	Нефть, газ, газоконденсат, вода с суммарным содержанием CO <sub>2</sub> и H <sub>2</sub> S до 0,003% по объёму
Температура рабочей среды °С	до 120 °С

### Условия эксплуатации

Рабочая среда	вода техническая, нефть, газ
Температура рабочей среды °С	до 120 °С
Полный срок службы, не менее	9 лет
Полный средний ресурс, не менее	3000 циклов 3000 циклов
Наработка на отказ, не менее	1200 циклов
Средний срок службы до капитального ремонта, не менее	5 лет

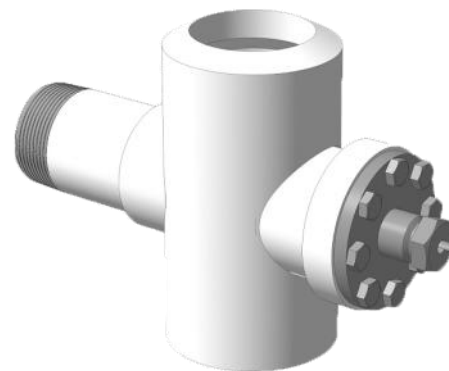
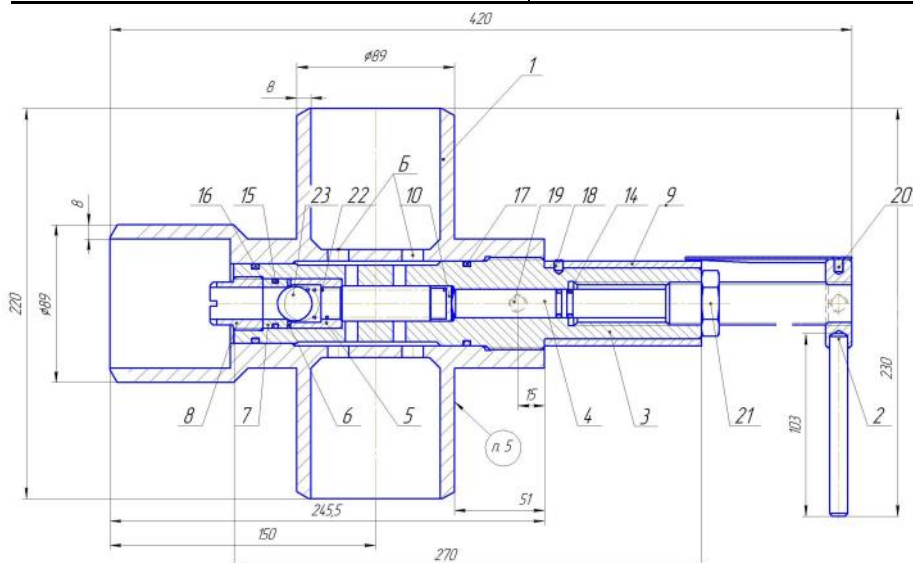



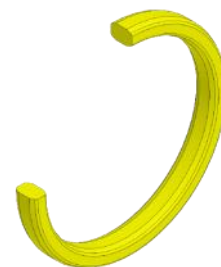

**Прокладки (кольца уплотнительные) П, ПФ, БХ  
для межфланцевого соединения**

Прокладки (кольца уплотнительные) применяются для герметизации фланцевых соединений устьевых фонтанных и нагнетательных арматур, противовибросового оборудования и трубопроводов.

**Технические характеристики**

Максимально рабочее давление, МПа (кгс/см <sup>2</sup> )	Согласно ГОСТ 28919-91
Категория размещения изделия	УХЛ-1 по ГОСТ 15150-69
Марка материала	Сталь 20 ГОСТ 1050-88
Рабочая среда	Нефть, газ, вода пресная, техническая, подтоварная, сеноманская, с высоким содержанием сероводорода и высокой агрессивной активностью.
Температура рабочей среды °С	от -40 до +120 °С.

**Модели**

Обозначение	Дср, мм	D1, мм	D2, мм	B, мм	B1, мм	H, мм	C, мм	Масса, кг (не более)	Заготовка	Дли-на, мм	Площадь, м <sup>2</sup>
П 23	82,5	93,6	71,4	11,1	7,7	16	4	0,34	Труба 102x18	18,5	
П 63x35***	90,6	101,0+0,2	80,2	10,4+0,2	8,3+0,2	16	2,5+-0,1	0,37	Труба 102x14	18,5	
П 63x14***	92,5	101,5 h11	83,5 H11	9*	8*	18+-0,2	2	0,37	Труба 108x16	18,5	
П 24	95,2	103,3	84,1	11,1	7,7	16	4	0,42	Труба 108x16	18,5	
П 26	101,6	112,7	90,5	11,1	7,7	16	4	0,45	Труба 121x22	18,5	
П 27	107,9	119	96,8	11,1	7,7	16	4	0,47	Труба 121x14	18,5	
П 31	123,8	134,9	112,7	11,1	7,7	16	4	0,54	Труба 140x16	18,5	
П 35	136,5	147,6	125,4	11,1	7,7	16	4	0,6	Труба 152x22	18,5	
П 37	149,2	160,3	138,1	11,1	7,7	16	4	0,65	Труба 168x18	18,5	
П 39	161,9	173	150,8	11,1	7,7	16	4	0,71	Труба 180x18	18,5	
П 156x32***	205,6	216,+0,5	195,2*	10,4+0,2	7,8+0,2	18	3,0+-0,1	0,97	Труба 219x14	20,5	
П 45	211,1	222,2	200	11,1	7,7	16	4	0,92	Труба 230x19	18,5	
П 46	211,1	223,8	198,4	12,7	8,7	18	4,7	1,18	Труба 230x19	20,5	
П 150x21***	228	239,1+-0,18	216,9+-0,2	11,1*	7,7*	15,9	4	1	Лист 20		0,062
П 49	269,9	281	258,8	11,1	7,7	16	4	1,17	Лист 20		0,085
П 50	269,9	285,8	254	15,9	10,5	21	6,4	2,1	Лист 25		0,088
П 53	323,8	334,9	312,7	11,1	7,7	16	4	1,42	Труба 351x25	20	
П 54	323,8	339,7	307,9	15,9	10,5	21	6,4	2,51	Труба 351x25	25	
П 57	381	392,1	369,9	11,1	7,7	16	4	1,65	Лист 20		0,162
П 65	469,9	481	458,8	11,1	7,7	16	4	2,1	Лист 20		0,241
П 66	469,9	485,8	454	15,9	10,5	21	6,4	3,67	Лист 25		0,246
П 73	584,2	596,9	571,5	12,7	8,7	18	4,7	3,3	Лист 20		0,369
П 74	584,2	60,32	565,2	19	12,3	24	7,9	6,03	Лист 25		0,376
ПФ1	90	101,1	78,9	11,1	7,7	16	4	0,38	Труба 102x14	18,5	
ПФ2	92	101	83	9	8	18	2	0,43	Труба 108x16	20,5	
ПФ3	205	216,1	193,9	11,1	7,7	18	4	0,95	Труба 219x14	20,5	
ПФ4	228	239,1	216,9	11,1	7,7	16	4	0,99	Лист 20		0,062

Игольчатые клапаны (вентили) 15с54бк, 15лс54бк, 15нж54бк, 15с67бк, 15лс67бк, 15нж67бк, 15с68нж, 15лс68нж, 15нж68нж, 15с64нж Ввд, 15с57нж, 15лс57нж, 15нж57нж, 15нж(с,лс)6бк

Клапан игольчатый предназначен для перекрытия потока рабочей среды в технологической или импульсной линии. Перекрытие потока происходит за счет герметичного примыкания подвижного игольчатого штока к седловине корпуса клапана. Игольчатые клапаны часто используются в импульсных линиях и при подключении приборов измерения давления, таких как манометры и датчики давления. Механизм клапана прост и устойчив к давлению до 40 МПа и температуре от -60 до 425 °С.

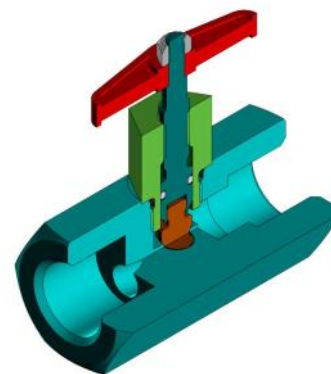

### Технические характеристики

<b>Условное давление <math>P_u</math>, МПа</b>	<b>до 40 МПа</b>
Материал	Сталь / Легированная сталь / Нержавеющая сталь
Исполнение	ХЛ и УХЛ / К2 / К3
Герметичность затвора	Класс «А» по ГОСТ 9544-93
Условный проход, Ду, мм	по согласованию 6...25 (6 / 10 / 15 / 20 / 25)
Защитное покрытие	Цинковое
Присоединительная резьба	М, К, G, R, NPT и другие по согласованию с заказчиком

### Условия эксплуатации вентиляей

Рабочая среда	нефть, газ, газоконденсат, вода с суммарным содержанием CO <sub>2</sub> и H <sub>2</sub> S до 0,003% по объёму.
Температура рабочей среды °С	от -60 до 425 °С
Направление подачи рабочей среды	По стрелке на корпусе
Присоединение к трубопроводу	Терморасширенный графит / фторопласт / резина (по требованию)

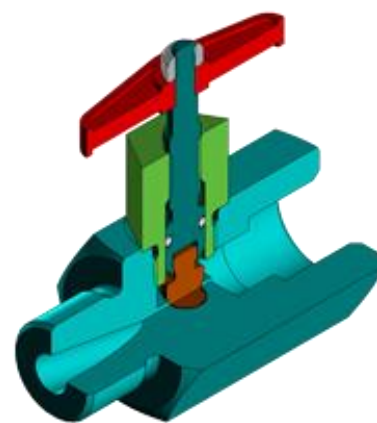
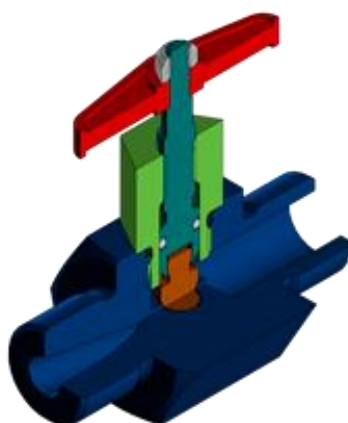
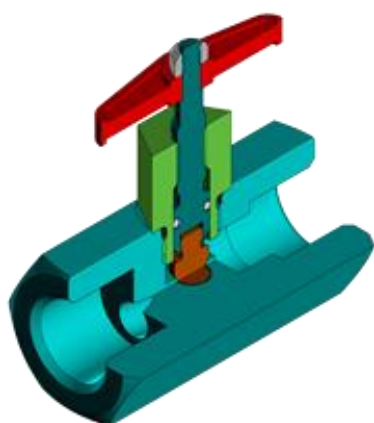

## Обратные клапаны (вентили) 16с486к, 16лс486к, 16нж486к, 16с48нж, 16лс48нж, 16нж48нж

Клапан обратный предназначен для перекрытия потока рабочей среды в технологической или импульсной линии. Обратные клапаны часто используются в импульсных линиях и при подключении приборов измерения давления, таких как манометры и датчики давления. Механизм клапана прост и устойчив к давлению до 40 МПа и температуре от -60 до 425 °С.

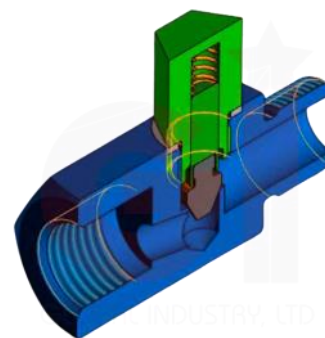

### Технические характеристики

Условное давление $P_u$ , МПа	до 40 МПа
Материал	Сталь / Легированная сталь / Нержавеющая сталь
Исполнение	ХЛ и УХЛ / К2 / К3
Герметичность	Класс «А» по ГОСТ 9544-93
Условный проход, Ду, мм	по согласованию 6...25 (6 / 10 / 15 / 20 / 25)
Защитное покрытие	Цинковое
Присоединительная резьба	М, К, G, R, NPT и другие по согласованию с заказчиком

### Условия эксплуатации вентиляей

Рабочая среда	нефть, газ, газоконденсат, вода с суммарным содержанием CO <sub>2</sub> и H <sub>2</sub> S до 0,003% по объёму.
Температура рабочей среды °С	от -60 до 425 °С
Направление подачи рабочей среды	По стрелке на корпусе
Присоединение к трубопроводу	Терморасширенный графит / фторопласт / резина (по требованию)

### Сравнительная таблица моделей

	Материал	Исполнение	Условное давление $P_u$ , МПа	Условный проход, Ду, мм	Присоединительная резьба
<b>16с486к</b>	Сталь	ХЛ и УХЛ	от 1,6 до 40 МПа	6 / 10 / 15 / 20 / 25	М, К, G, R, NPT и другие по согласованию с заказчиком
<b>16нж486к</b>	Легированная сталь	К2			
<b>16лс486к</b>	Нержавеющая сталь	К3			
<b>16с48нж</b>	Сталь	ХЛ и УХЛ			
<b>16лс48нж</b>	Легированная сталь	К2			
<b>16нж48нж</b>	Нержавеющая сталь	К3			

## Вагон дома

**Предприятие ООО «Глобал Индастри»** специализируется на изготовлении вагон-домов и мобильных зданий. Выпускаемая продукция – это не большие здания, установленные на колесную базу от тракторного прицепа, сани или жесткой посадке. Предназначены для круглогодичного бытового, производственного, санитарного или любого другого использования на удаленных объектах или работах вахтовым методом. Наши вагон дома соответствуют всем требованиям безопасности и предусматривают комфортные условия проживания и труда для временного местожительства или проведения работ. Сотрудники предприятия имеют более чем 17-летний опыт изготовления вагон домов и мобильных зданий.

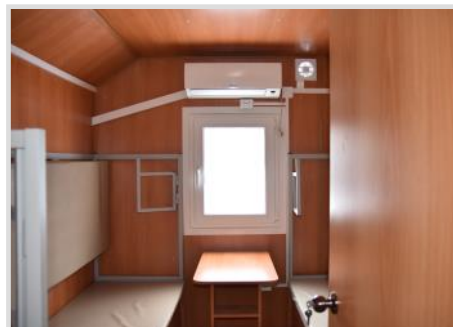

## Типы вагон-домов и мобильных зданий

- |                                   |                     |
|-----------------------------------|---------------------|
| Жилые типовые;                    | Посты охраны (КПП); |
| Жилые с повышенной комфортностью; | Медпункты;          |
| Комната мастера;                  | Лаборатории;        |
| Инструментальные мастерские;      | Столовые;           |
| Сушилки;                          | Туалеты;            |
| Душевые и санузлы;                | Прачечные;          |
| Сауны (бани);                     | Конференц-залы      |

И другие типы в зависимости нужд вашей компании.



### Надежная конструкция

Цельносварная конструкция металлического каркаса



### Полное оснащение

Собственное производство мебели на импортном оборудовании



### Гарантия качества

Вся продукция сертифицирована и соответствует ГОСТ



### Изготовление любых объектов

Как со стандартными размерами, так и индивидуальные конструкции



### Поставка любым видом транспорта

Доставки оптимальным путем с минимальными затратами заказчика



### Малое время производства

Минимальное время от согласования ТЗ до выпуска готового вагон-дома от 4 дней



**Колегов Сергей Алексеевич**

Коммерческий директор

KolegovSA@gi-ltd.ru

+7 (919) 913-00-11

**Гринев Кирилл Георгиевич**

Руководитель отдела сбыта

GrinevKG@gi-ltd.ru

+7 (912) 016-90-96

**Адрес юридический и почтовый:**

427430, Удмуртская Республика, г. Воткинск, ул. Некрасова, д. 10А

**Контактный телефон:**

8 800 600 50 92

**E-mail:** [info@gi-ltd.ru](mailto:info@gi-ltd.ru)**Официальный сайт:** [gi-ltd.ru](http://gi-ltd.ru)**Режим работы**

Пн. – Пт.: с 7:00 до 17:00

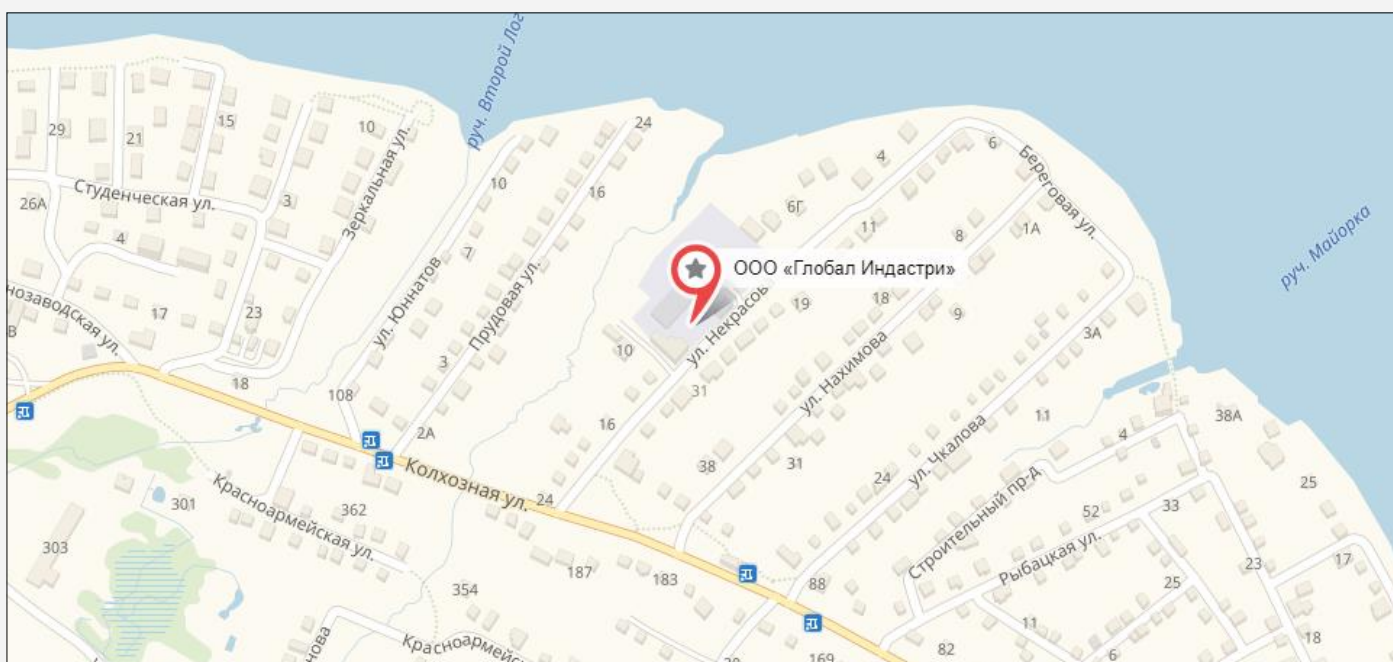



Полный список Сертификатов качества находится на [официальном сайте](#)



# Декларация о соответствии

**EAC** **ЕВРАЗИЙСКИЙ ЭКОНОМИЧЕСКИЙ СОЮЗ**  
**ДЕКЛАРАЦИЯ О СООТВЕТСТВИИ**

**Заявитель** ОБЩЕСТВО С ОГРАНИЧЕННОЙ ОТВЕТСТВЕННОСТЬЮ "ГЛОБАЛ ИНДАСТРИ"  
Место нахождения (адрес юридического лица) и адрес места осуществления деятельности: 427437, Россия, Удмуртская Республика, город Воткинск, улица Некрасова, дом 10А  
Основной государственный регистрационный номер 1125920001602.  
Телефон: 83414551663 Адрес электронной почты: info@gi-ltd.com  
в лице Генерального директора Колотвоя Сергей Алексеевича  
заявляет, что Арматура промышленная трубопроводная - клапаны обратные, модели: КО-65Q1, КО1-6526(14Q1), КО2-6540(14Q1,15), КО5-6515(20, 21)и14  
**Изготовитель** ОБЩЕСТВО С ОГРАНИЧЕННОЙ ОТВЕТСТВЕННОСТЬЮ "ГЛОБАЛ ИНДАСТРИ"  
Место нахождения (адрес юридического лица) и адрес места осуществления деятельности до изготовления продукции: 427437, Россия, Удмуртская Республика, город Воткинск, улица Некрасова, дом 10А  
Продукция изготовлена в соответствии с ТУ 28.14.11.130-019-38910868-2018 "Клапаны обратные КО, КО1, КО2, КО5"  
Код (штрих) ТН ВЭД ЕАЭС: 8481805990  
Серийный выпуск  
**соответствует требованиям**  
Технического регламента Таможенного союза "О безопасности машин и оборудования" (ТР ТС 010/2011)  
**Декларация о соответствии принята на основании**  
Протокола испытаний № 024-01-20/12-ЦТ от 09.01.2020 года, выданного испытательной лабораторией «Научно-исследовательский испытательный центр «Церном-тест» (регистрационный номер аттестата аккредитации РОСС RU.31483.041Д000.007)  
обоснования безопасности, руководству по эксплуатации, паспорта  
Схема декларирования соответствия: 1а  
**Дополнительная информация**  
ГОСТ Р 53671-2009 "Арматура трубопроводная Затворы и клапаны обратные. Общие технические условия" (разделы 5 и 6. Условия хранения продукции в соответствии с требованиями ГОСТ 15150-09. Срок хранения (службы, годности) указан в прилагаемой к продукции эксплуатационной документации.  
**Декларация о соответствии действительна с даты регистрации по 15.01.2025 включительно.**  
Исполнитель: Колотвоя Сергей Алексеевич  
М.П. (И.О. Фамилия)  
Регистрационный номер декларации о соответствии: ЕАЭС N RU Д-RU.АБ53.В.00674/20  
Дата регистрации декларации о соответствии: 16.01.2020

**EAC** **ЕВРАЗИЙСКИЙ ЭКОНОМИЧЕСКИЙ СОЮЗ**  
**ДЕКЛАРАЦИЯ О СООТВЕТСТВИИ**

**Заявитель** Общество с ограниченной ответственностью «Глобал Индастри»  
Основной государственный регистрационный номер 1125920001602.  
Место нахождения: 617763, Российская Федерация, Пермский край, город Чайковский, улица Возввдана, дом 37, офис 6  
Адрес места осуществления деятельности: 427437, Российская Федерация, Республика Удмуртская, город Воткинск, улица Некрасова, дом 10А  
Телефон: 83006059092 Адрес электронной почты: info@gi-ltd.com  
в лице Генерального директора Колотвоя Сергей Алексеевича  
заявляет, что  
Арматура промышленная трубопроводная, работающая под избыточным давлением, 1 и 2 категории: клапаны запорные (открыты), модели ВМ1, ВМ, ВП, клапаны запорные (закрыты), модели КЗУ (ВУ)  
Продукция изготовлена в соответствии с ТУ 28.14.14-021-38910868-2018 «ВЕНТИЛЬ модели ВМ1 и ВМ, ВЕНТИЛЬ-ПРОСОТОПРИК модели ВП, КЛАПАНЫ ЗАПОРНЫЕ УГЛОВОЙ модели КЗУ, ВЕНТИЛЬ УГЛОВОЙ модели ВУ»  
изготовитель Общество с ограниченной ответственностью «Глобал Индастри»  
Место нахождения: 617763, Российская Федерация, Пермский край, город Чайковский, улица Возввдана, дом 37, офис 6  
Адрес места осуществления деятельности: 427437, Российская Федерация, Республика Удмуртская, город Воткинск, улица Некрасова, дом 10А  
Код (штрих) ТН ВЭД ЕАЭС: 8481807320  
Серийный выпуск  
**соответствует требованиям**  
Технического регламента Таможенного союза ТР ТС 032/2013 "О безопасности оборудования, работающего под избыточным давлением"  
**Декларация о соответствии принята на основании**  
протокола испытаний № 5376-2018 от 18.12.2018 года, выданного испытательной лабораторией Общества с ограниченной ответственностью «СДС-СЕРТ», аттестат аккредитации регистрационный № RA.RU.21A349. Предоставлена документация: обоснование безопасности, паспорта, руководств по эксплуатации, чертежи, расчеты по прочности, технические условия, сведения о заводских испытаниях, технологические регламенты и сведения о технологическом процессе, документы, подтверждающие квалификацию специалистов и персонала изготовителя, комплект сертификатов на материалы и комплектующие  
**Схема декларирования:** 1а  
**Дополнительная информация**  
Условия хранения продукции: влажность или повышение, где избыточная температура и влажность воздуха несут опасность от коррозии на открытом воздухе (например, палаты, металлические хранилища без теплоизоляции и т.д.), расположенные в умеренно-континентальных районах с умеренным холодным климатом в атмосфере типа I. Срок хранения: 5 лет, срок службы (годности) 15 лет. Стандарт, обеспечивающие соблюдение требований: Технического регламента Таможенного союза «ТР ТС 032/2013 "О безопасности оборудования, работающего под избыточным давлением"», ГОСТ 22.063-2015 «Арматура трубопроводная. Общие требования безопасности»  
**Декларация о соответствии действительна с даты регистрации по 24.12.2023 включительно.**  
Исполнитель: Колотвоя Сергей Алексеевич  
М.П. (И.О. Фамилия)  
Регистрационный номер декларации о соответствии: ЕАЭС N RU Д-RU.АА10.В.02407/18  
Дата регистрации декларации о соответствии: 23.12.2018

**EAC** **ЕВРАЗИЙСКИЙ ЭКОНОМИЧЕСКИЙ СОЮЗ**  
**ДЕКЛАРАЦИЯ О СООТВЕТСТВИИ**

**Заявитель** ОБЩЕСТВО С ОГРАНИЧЕННОЙ ОТВЕТСТВЕННОСТЬЮ "ГЛОБАЛ ИНДАСТРИ"  
Место нахождения (адрес юридического лица) и адрес места осуществления деятельности: 427437, Россия, Удмуртская Республика, город Воткинск, улица Некрасова, дом 10А  
Основной государственный регистрационный номер 1125920001602.  
Телефон: 83006059092 Адрес электронной почты: info@gi-ltd.com  
в лице Генерального директора Колотвоя Сергей Алексеевича  
заявляет, что Арматура промышленная трубопроводная: Крапы шаровые дросельные типа КШД, клапаны дросельные регулируемые типа ИДР  
**Изготовитель** ОБЩЕСТВО С ОГРАНИЧЕННОЙ ОТВЕТСТВЕННОСТЬЮ "ГЛОБАЛ ИНДАСТРИ"  
Место нахождения (адрес юридического лица) и адрес места осуществления деятельности до изготовления продукции: 427437, Россия, Удмуртская Республика, город Воткинск, улица Некрасова, дом 10А  
Продукция изготовлена в соответствии с ТУ 28.14.13-025-38910868-2020 «Крапы шаровые дросельные и клапаны дросельные регулируемые»  
Код (штрих) ТН ВЭД ЕАЭС: 8481801900  
Серийный выпуск  
**соответствует требованиям**  
Технического регламента Таможенного союза "О безопасности машин и оборудования" (ТР ТС 010/2011)  
**Декларация о соответствии принята на основании**  
Протокола испытаний № 374-04-20/12-ЦТ, 375-04-20/12-ЦТ от 27.04.2020 года, выданых испытательной лабораторией «Научно-исследовательский испытательный центр «Церном-тест» (регистрационный номер аттестата аккредитации РОСС RU.31483.041Д000.007)  
обоснования безопасности, руководству по эксплуатации, паспорта  
Схема декларирования соответствия: 1а  
**Дополнительная информация**  
ГОСТ 12.2.063-2015 Система стандартов безопасности труда. Арматура промышленная трубопроводная. Общие требования безопасности разделы 1 - 3, ГОСТ 21345-2005 Крапы шаровые, конусные и цилиндрические на номинальное давление не более PN 250. Общие технические условия разделы 5 и 6. Условия хранения продукции в соответствии с требованиями ГОСТ 15150-09. Срок хранения (службы, годности) указан в прилагаемой к продукции эксплуатационной документации.  
**Декларация о соответствии действительна с даты регистрации по 07.08.2025 включительно.**  
Исполнитель: Колотвоя Сергей Алексеевич  
М.П. (И.О. Фамилия)  
Регистрационный номер декларации о соответствии: ЕАЭС N RU Д-RU.А107.В.02847/20  
Дата регистрации декларации о соответствии: 08.05.2020

**EAC** **ЕВРАЗИЙСКИЙ ЭКОНОМИЧЕСКИЙ СОЮЗ**  
**ДЕКЛАРАЦИЯ О СООТВЕТСТВИИ**

**Заявитель** ОБЩЕСТВО С ОГРАНИЧЕННОЙ ОТВЕТСТВЕННОСТЬЮ "ГЛОБАЛ ИНДАСТРИ"  
Место нахождения (адрес юридического лица) и адрес места осуществления деятельности: 427437, Россия, республика Удмуртская, город Воткинск, улица Некрасова, дом 10А.  
Основной государственный регистрационный номер 1125920001602.  
Телефон: 83006059092 Адрес электронной почты: info@gi-ltd.com  
в лице Генерального директора Колотвоя Сергей Алексеевича  
заявляет, что Оборудование насосное: смесочные насосные агрегаты, модели НС.  
**Изготовитель** ОБЩЕСТВО С ОГРАНИЧЕННОЙ ОТВЕТСТВЕННОСТЬЮ "ГЛОБАЛ ИНДАСТРИ"  
Место нахождения (адрес юридического лица) и адрес места осуществления деятельности до изготовления продукции: 427437, Россия, республика Удмуртская, город Воткинск, улица Некрасова, дом 10А  
Продукция изготовлена в соответствии с ТУ 28.13.11-026-38910868-2020 «Насосный станок».  
Код (штрих) ТН ВЭД ЕАЭС: 8413508000  
Серийный выпуск  
**соответствует требованиям**  
Технического регламента Таможенного союза "О безопасности машин и оборудования" (ТР ТС 010/2011)  
**Декларация о соответствии принята на основании**  
Протокола испытаний № 447-04-20/12-ЦТ от 30.04.2020 года, выданного испытательной лабораторией «Научно-исследовательский испытательный центр «Церном-тест» (регистрационный номер аттестата аккредитации РОСС RU.31483.041Д000.007)  
обоснования безопасности, руководств по эксплуатации, паспорта  
Схема декларирования соответствия: 1а  
**Дополнительная информация**  
ГОСТ 31839-2012 «Насосы и вертисы насосные для перекачки жидкостей. Общие требования безопасности. Условия хранения продукции в соответствии с требованиями ГОСТ 15150-09. Срок хранения (службы, годности) указан в прилагаемой к продукции эксплуатационной документации.  
**Декларация о соответствии действительна с даты регистрации по 11.05.2025 включительно.**  
Исполнитель: Колотвоя Сергей Алексеевич  
М.П. (И.О. Фамилия)  
Регистрационный номер декларации о соответствии: ЕАЭС N RU Д-RU.А107.В.02855/20  
Дата регистрации декларации о соответствии: 12.05.2020

Полный список Сертификатов качества находится на [официальном сайте](#)



